

JACOB
ANEMA

Radio Wereld

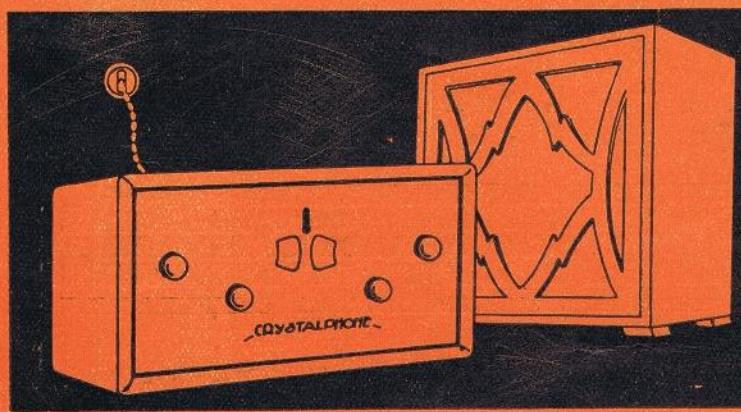

25
ct.



CRYSTALPHONE

"brengt geluk in huis"

COMPLEET f. 274.⁵⁰ MET LUIDSPREKER

H.W.K. DE BREY & CO. GRAVENHAGE

PHILIPS' NIEUWE LUIDSPREKER

type No. 2024

EEN ORGEL GELIJK

Dit nieuwe Philips product, populair „HET ORGELTJE“, is een sierlijk, eikenhouten meubeltje, met een klankrijke, sonore weergave.

Deze geluidskwaliteit is te danken aan de toepassing van het magneetsysteem, dat aan Philips electro-magnetische luidsprekers hun wereldvermaardheid heeft gegeven.

Vraagt Uw handelaar eens, U dezen nieuwen Philips Luidspreker te demonstreeren. Uiterlijk en klank zijn inderdaad verrassend, en de prijs slechts f 45.-

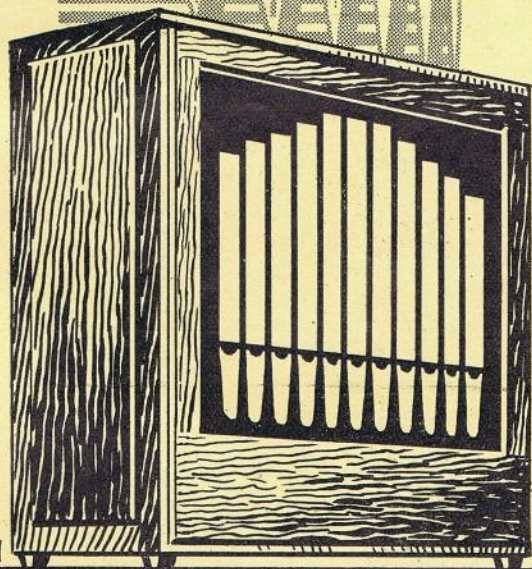

J.N.

PHILIPS RADIO



Zondag 25 Mei

Berlijn, 418 M. (716 k.H.)

6.50. Gymnastiek o.l.v. A. Holz.
7.20. Concert uit Hamburg.
8.20. Voor den landbouwer.
Mededeelingen en pract. wenken.
8.35. Marktverzicht.
8.45. Tagesfragen der Landwirtschaft, Reg. Rat Dr. O. Liehr: Grunfütterkonservierung.
9.10. Morgenwijding. Klokken-
spel van de Garniskirche te
Potsdam. Die Kraft der Bitte.
Aan het orgel: Martin Phillips
Spreeker: Johannes Schulzke.
Daarna: Klokgelui van den Dom
te Berlijn.
10.25. Weerbericht.
11.20. Wijdingsuur, georganiseerd
door het Arbeiter-Kulturkar-
tell Berlin. Heilige Arbeit.
12.20. Concert door Hanshein-
rich Dransmann met het Titania-
Orkest.
2.20. Jeugduurtje.
tuelee Afdeling.
2.50. Progr. Actueele Afd.
3.20. Concert door het Mando-
line-Orkest „Con brio”.
4.05. Vanuit het Stadion:
Wielervedstrijd-verslag door Chef-
redacteur Erich Kroner.
4.50. Kamermuziek door Blaas
Ensemble.
6.05. Thé-dansant uit Hotel
Eden door de kapel Oscar Joost.
ca. 9.50. Tijdsein, weerbericht,
nieuws- en sportberichten.
Daarna tot 12.50. Dans-muziek
door het Ben Berlin-Orkest.

Bern 403 M. (745 k.H.)

8.16. Tijdsein en weerbericht.
8.20—8.50. Vroolijke voordr.
8.50—9.20. Concert.
9.20—9.40. Kamermuziek.
9.40—10.20. Concert.
10.20—10.35. Sport- en nieuws-
berichten. Weerbericht.
10.35—11.05. Concert door het
Kurzaalorkest.

Brussel, 509 M. (590 k.H.)

4.20. Uitzending van den voet-
balwedstrijd België-Frankrijk te
Luik.
6.05. Gramfoonmuziek.
6.20. Kinderuurtje.
6.50. Gramfoonmuziek.
9.50. Nieuwsberichten.
8.35. Concert door het Omroep-
orkest.
10.35. Nieuwsberichten.

Daventry (exp.), 479 M. (626 k.H.)

3.50. Concert door het Radio-
Strykorkest.
8.20. Zie Londen en Daav.
9.05. Liefd.-oproep door M. J. H.
Suckling, ten bate van The Od
Contemptibles' Leaaugue.
9.10. Weerbericht en nieuws.
9.20. Nieuwsberichten.
9.25. Zie Londen en Daventry.
10.50. Epiloog.

Frankfurt, 390 M. (770 k.H.)

7.20—8.35. Zie Hamburg.
8.35—9.35. Morgenwijding.
10.50. Schaakles door Prof.
Mannheimer.
11.20. Literaire causerie door
Dr. Wehn.
11.50. Voor de ouders.
12.20. Mandoline concert.
1.20. Landbouwk. lezing.
1.20—2.00. De muziekcriticus
van heden door Dr. Paul Stefan.
2.20. Kinderuurtje.
3.20. Concert.
4.00. Warum müssen wir unser
Vieh aus eine Leis tung prüfen.
Max Bender.
4.30. Militair concert door het
Veteenigde muziekkorps.
6.220. Stadt und Land, causerie.
6.50. Der Mensch in Verkehr,
causerie.
7.15. Berichten.
7.40. Sportberichten.
7.50. Liederuurtje van Oos-
tenrijksche componisten.
8.50. Zie Stuttgart.
9.20. Zie Stuttgart.
10.50. Nieuwsberichten.
11.10. Hongaarsche muziek en
gedichten.
11.40. Dansmuziek.

Hamburg, 372 M. (806 k.H.)

7.20. Klokken van de Grosse
Michel.
8.35. Tijdsein.
8.40. Weerbericht en nieuwsber.
9.00. Vragen van den tijd.
9.20. Speisekarte und Menu der
Kostgänger, voordacht.
9.40. Morgenwijding.
11.20. Inwijding van de Jeugd-
herberg te Lübeck.
11.50. Der Staatsbürger als Ak-
tionär, voordacht.
12.35. Feestuurte.
1.20. Concert door het Om-
roeporkest.
2.20. Funkheinzemann.
3.20. Mandoline-concert.
3.50. Concert.
4.35. Concert door het Omroep-
orkest.

5.35. Concert m. m. v. Mannen-
zangvereniging.
6.35. Concert.
7.50. Vom Tennis und wie man
es erlernt.
8.00. Sportberichten.
8.15. Weerbericht.
8.20. Der Vogelhändler, ope-
rette in 3 bedrijven.
10.20. Actueele causerie. Weer-,
nieuws-, politie- en sportberichten.
10.50. Dansmuziek.

HILVERSUM, 298 M. (1004 k.H.) Na 6 uur 1071 M. (280 k.H.)

9.00. VARA. Berichten omtrent
postduivenvluchten.
9.05. VARA. K. de Wit; Het
organisatieleven der postduivenlief-
hebbers.
9.20. VARA. Orgelspel door Joh.
de Jong.
9.45. VARA. Mededeelingen.
9.48. VARA. H. Heijenbrock. Wat
de mensch dankt aan het dier (III).
10.15. VARA. Concert in het
Muzieklyceum te Amsterdam, door
het Vara-orkest. R. Bresser, cello.
12.00. Tijdsein AVRO.-klok.
12.01—12.40. Lezingreeks over
het onderwerp Oude en Moderne
Chemie, door Dr. Sluiter. (X).
12.40—2.00. Middag-Concert
door het AVRO.-Octet, o. l. van
Louis Schmidt. Boris Lensky.
Programma: Ouvert. Preciosa,
Weber; Six ecossaises. Voor strijk-
instrumenten, Weber-de Kresz;
Hongaarsche Rhapsodie Nr. 13,
Liszt; a) Melodie, A. Glazounov,
b) Elfentanz, D. Popper; Cellosoli
door Max Rodriguez. Aan den
vleugel: Egbert Veen. Fragmenten
uit de opera Fedora, Giordano;
Amoretten tänze, wals, Gung'l;
Menuet, Paderewski; Potpourri uit
de operette Das süsse Mädel, Rein-
hardt; Kinderliedermarsch, Ziehrer.
2.00—2.30. AVRO. Boeken-
halfuurtje.
2.30—4.00. Solistenconcert door
To v. d. Sluys, sopraan; Herman
Leydensdorff, viool; H. v. Wezel,
cello; B. Renden, piano.
Programma: Sonate I, P. Hellen-
daal, H. v. Wezel. Aan den vleugel:
Egb. Veen. Bretonsche volksliede-
ren. a) Le soleil monte; b) Lamen-
tation; c) Dimanche à l'Aube; He-
briden volksliederen; a) The sea-
gull of the land under waves; b)
In Hebrid Seas. To v. d. Sluys.
Aan den vleugel. Barend Renden;
Sonate voor viool in g kl. t., Luigi
Borghi; Herman Leydensdorff; So-

nate Op. 64a, Schubert, B. Renden;
a) Tre canti, Ildebrando Piggeti;
b) Après un rêve, Fauré, H. van
Wezel. Aan den vleugel: Egbert
Veen; Lieder van Erich Wolff:
a) Es ist ein Schnitter der heisst
der Tod; b) Der süsse Schlaf, der
sonst stillt alles wohl; c) Ein Sol-
cher ist mein Freund. To v. d.
Sluys. Aan den vleugel: Egb. Veen;
Poëm voor viool, Leo Sachs, Her-
man Leydensdorff.

4.00—5.00. Gramfoonmuziek.
In de rustpoos: Sportuitslagen
door Vaz Dias.

5.00. VARA. Gramfoonpaten.
5.15. VARA. Kinderuurtje.
6.00. VPRO. Ziekenhalfuur.
6.30. VPRO. Wijdingsuur.
8.00. Tijdsein AVRO.-klok.
8.01—8.15. Persberichten van
Vaz Dias.
8.15. Studio-opvoering van „De
Doove”; Muzikaal zangspel in een
bedrijf van de Leuven en Langlé.
Muziek van Ad. Adam. Muzikale
leiding: Nico Treep.

Daarna: Overtroefd, een klucht-
spel in 1 bedrijf van G. B. Shaw
voor de microfoon bewerkt en ten
gehoore gebracht door Ad. Hooy-
kaas.

10.00. Populair concert door het
Omroeporkest o.l.v. Nico Treep.

Programma: Ouvert. La Muette
de Portici, Auber; Suite Scènes
pittoresques, Massenet; Wein, Weib
und Gesang, wals, Strauss; Pot-
pourri uit de operette Das Holland-
weibchen, E. Kalman; Amina, Lin-
cke; El Capitan, marsch, Sousa.

11.00. Gramfoonmuziek.
12.00. Sluiting.

Huizen, 1875 M. (160 k.H.)

8.25—9.20. NCRV. Morgenwij-
ding m. m. v. Dameskoortje.
10.25. KRO. Klokgelui.
10.30—12.00. KRO. Uitz. van de
Hoogmis uit de Kathedrale Kerk te
Utrecht.
12.00—12.20. KRO. Ir. H. Bemel-
mans: De wettelijke regeling der
Pacht.
12.20—12.30. KRO. Toespraak
door den KRO.-voorzitter.
12.30—1.30. KRO. Concert door
het KRO.-Trio.
é.1.30—2.00. KRO. Godsdienst-
onderricht.
2.00—2.45. KRO. Gramfoon.
2.45—3.45. KRO. Een bezoek
aan de K.L.M. op het vliegveld
Schiphol te Amsterdam.

3.45—4.15. KRO. Gramfoon.
 4.15—5.00. KRO. Uitz. vanuit de Kapel van het St. Gregoriushuis te Utrecht der Kleine Getijden van de Onbevleete Ontvangenis der H. Maagd.
 5.20. NCRV. Kerkdienst vanuit de Geref. Kerk te Veendam.
 7.30—7.55. KRO. Kapelaan A. J. Mulder: Veredeling van Kermis- en Volksvermaken.
 7.55—8.05. KRO. Voetbaluitsl.
 8.05—10.45. KRO. Concert door het KRO.-Orkest.
 9.30. Persberichten.
 10.45—11.00. KRO. Epiloog door Klein Koor.

Kalundborg, 1153 M. (260 k.H.)

Kopenhagen, 281 M. (1067 k.H.)

10.20. Kerkdienst in de Elias-kerk.
 11.50. Weerbericht.
 12.05. Persberichten.
 12.20. Uurslag en klokkenspel van het Raadhuis.
 12.20—1.20. Concert door het Mogens Hansens instrumentale ensemble.
 1.20—2.20. Taallessen.
 2.20. Kerkdienst.
 3.50—5.50. Concert door het omroeporkest.
 5.50—6.20. Kinderuurtje.
 6.40—7.10. Voordracht.
 7.10. Weerbericht.
 7.20. Persberichten.
 7.35. Sportberichten.
 7.36. Sportberichten.
 7.50—8.20. Voordracht door Richard Magnussen.
 8.20. Uurslag van het Raadhuis.
 8.20—9.20. Volksmuziek en gedichten.
 9.20—9.45. Declamatie door Sigrid Neinendam.
 9.45—10.10. Oude dansmuziek.
 11.10—12.50. Dansmuziek.
 12.20—20. Uurslag en klokkenspel van het Raadhuis.

Langenberg, 473 M. (635 k.H.)

7.05—7.20. Zelfverdedigings-cursus.
 7.20—7.50. Gramfoonmuziek.
 7.50—8.50. Concert.
 8.50—9.15. Esperantoles.
 9.15—9.25. Klokken van de Reinoldkerk.
 9.25—10.20. Morgenwijding.
 10.35—10.55. Ziekenuurtje.
 11.20—11.40. Utr. v. Hutten.
 11.40—11.55. Rudolf Roch over de invloed van Christian Theodor Weinlig op Richard Wagner.
 11.55—12.20. Dr. Engelbert Krebs over Deutschland und das Hochschulwesen in Japan.
 12.20—12.50. Gramfoonmuziek.
 12.50—1.15. Johann Grotrup over Mensch und Technik.
 1.20—2.50. Concert o. l. van Eysoldt.
 2.50—3.10. Radio-berichten.
 3.20—4.00. Herdenkingsreest.
 4.05—4.25. Landbouwberichten.
 4.30—4.50. Stenografieles.
 4.50—6.20. Concert door 15te Inf. Reg. o.l.v. Hermann Schmidt.
 6.20—7.00. Dr. Dolittle's Abenteurer: Die Schwimmende Insel, hoorspel van Hermann Kosack en E. D. Schiffer. Regie: Kandner.
 7.05—7.50. Een uurtje Kurtweil.

7.50—8.10. Dr. Martin Rook-
 bach: Die Zeit im Buch.
 8.10. Sportberichten.
 8.20. Concert door het omroep-
 orkest, o.l.v. Kuhn.
 Nieuws- en sportberichten. Tot
 12.20. Dansmuziek.

Londen, 356 M. (842 k.H.)

Davertry, 1553 M. (193 k.H.)

10.50 (alleen Dav.). Tijdsein en
 Weerbericht.
 3.20. Kerkcantate No. 86, Bach.
 4.15. Voor de kinderen.
 4.35. Concert.
 5.50. Recital door Olczewska.
 6.20—6.40. Milton (III), door
 Mr. George Rylands. Voorlezing
 uit Comus (I).
 6.45. Kerkdienst.
 8.20. Oude- en nieuwe Kerk-
 muziek.
 9.05. Liefdadigheids oproep.
 9.10. Weer- en nieuwsber.
 (Alleen Dav.) Scheepsberichten.
 9.25. Symphonie Concert.
 10.50. Epiloog.

Motala, 1348 M. (222 k.H.)

11.20. Kerkdienst.
 1.05. Weerbericht.
 1.20. Koraaalmuziek.
 12.45. Sportberichten.
 4.20. Gramfoonmuziek.
 5.20. Kinderuurtje.
 6.15. Klokkenspel van het
 Raadhuis te Stockholm.
 6.20. Kerkdienst.
 7.35. Eva's Schwester van Ed.
 Backstrom.
 8.30. Orkest- en Solistenconcert
 10.00. Koor en Recitaties.

Stuttgart, 360 M. (833 k.H.)

6.50. Der Mensch ist das Mass
 aller Dinge door F. Lincke.
 7.20. Filmkritische Fragestellun-
 gen, voordracht door Dr. A. Ch.
 Wilsmann.
 7.35. Sportberichten.
 7.50. Zie Frankfurt.
 8.50. Der Kuss, comédie in een
 bedrijf van Ludwig Huna. Regie:
 Ernst Stockinger.
 9.20. Concert door het Philhar-
 monisch orkest, onder leiding van
 Gustav Gorlich.
 10.50. Nieuws en sportber.
 11.40. Dansmuziek door de
 kapel Charlie Mirot.

Maandag 26 Mei

Berlijn, 418 M. (716 k.H.)

5.15. Concert. Marie Zweig,
 piano; Charl. Rosen, viool; Eva
 Heinitz, cello.
 7.20. Berl. Kunstwochen 1930.
 Vanuit de Staats-Opera Unter den
 Linden.
 Daarna: Tijdsein, weerbericht,
 nieuws- en sportberichten.
 Tot 12.50. Dansmuziek door de
 kapel Otto Kermbach.

Bern 403 M. (745 k.H.)

8.18. Tijdsein. Weerbericht.
 8.20—8.50. Bouwkunst, giste-
 ren en heden.
 8.50—9.20. Concert door de Ita-
 liansche Kurzaalkapel.

9.20—9.50. Zigeunerliederen.
 9.50—10.20. Coscer door het
 Kurzaalorkest.
 10.20—10.35. Nieuwsberichten
 en weerbericht.
 10.35—11.05. Concert door het
 Kurzaalorkest.

Brussel, 509 M. (590 k.H.)

5.20. Dansmuziek uit Palais de
 la danse St. Sauveur te Brussel.
 6.20. Causerie.
 6.35. Causerie.
 6.50. Concert door het Omroep-
 trio.
 7.20. Gramfoonmuziek.
 7.50. Nieuwsberichten.
 8.35. Orgelconcert.
 9.05. Melodieën gezongen door
 Jane Kufferath.
 9.20. Actualiteiten.
 9.25. Orgelconcert.
 9.35. Causerie.
 10.35. Nieuwsberichten.

Davertry (exp.), 479 M. (626 k.H.)

2.20—3.20. Concert door het
 Orkest uit Lozell's Cinema te Bir-
 mingham.
 5.35. Kinderuurtje.
 6.35. Weerbericht en nieuws.
 7.00. Viool- en harpconcert.
 8.50. Nieuwsberichten.
 10.35. Weerbericht en nieuws.

Frankfurt, 390 M. (770 k.H.)

6.20. Gymnasiëles.
 7.05. Herhaling.
 8.220—9.220. Concert.
 12.05—12.20. Gramfoonmuziek.
 12.20. Tijdsein, berichten.
 12.35. Weerbericht.
 12.40. Concert.
 1.15. Tijdsein.
 1.20. Gramfoonmuziek.
 2.20—2.35. Gramfoonmuziek.
 3.00. Nieuwsberichten.
 3.10. Tijdsein, weerbericht.
 4.10. Landbouwberichten.
 4.15. Weerbericht.
 4.20. Concert.
 6.05. Economische berichten.
 6.25. Boekbespreking.
 6.50. Tijdsein en eventuele
 programmaveranderingen.
 6.55. Voordracht.
 7.20. Tijdsein.
 7.25. Engelsche les.
 7.30. Flaubert vor dem Staats-
 anwalt, een proces uit de negen-
 tiende eeuw, hoorspel in 5 deelen
 van L. Marcuse en Ernst Schoen.
 9.20. Zie Stuttgart.
 10.20. Interview met de kapel-
 meester m.m.v. het omroeporkest.
 11.05. Nieuws- en sportberichten
 Weerbericht.
 11.25. Vrolijke gram. platen.

Hamburg, 372 M. (806 k.H.)

7.50. Concert uit Bad Nenn-
 dorf.
 12.50. Hermann Timmann: Aus
 meiner landwirtschaftlichen Praxis.
 4.35. Vibe, ein Mädchenleben,
 Bertha Holst.
 5.20. Im Atelier eines Künstler-
 Photographen.
 5.50. Jeppe Akjaer, der nordi-
 sche lyriker.
 6.15. Weerbericht. Nieuwsber.
 Concert door het Omroeporkest.
 7.00. Engelsch voor beginners.
 7.25. Begaabingsnutzung, voor-
 dracht.

7.50. Was Wirken der Arbeiter-
 wohlfahrt, tweegesprek.
 8.10. Landbouwberichten.
 8.15. Weerbericht.
 8.20. Symphonie-concert.
 9.50. Der verhängnisvolle Brief-
 Briefwechsel, vrolijk hoorspel.
 10.50. Actueele causerie.
 Nieuws-, weer- en politieber.
 11.10. Concert.

HILVERSUM, 298 M. (1004 k.H.)

Na 6 uur 1071 M. (280 k.H.)

10.00. Tijdsein AVRO.-klok.
 10.00—10.15. Morgenwijding.
 12.00—2.00. Middag-muziek
 door het AVRO.-Kwintet.
 Programma: Hoch Heidecksburg,
 Herzer; Ouverture Die Zauberflöte,
 Mozart; Oh Frühling wie bist du
 so schön, Lincke; Somewhere a
 voice is calling, Tate; Fragmenten
 uit de opera Les pêcheurs de Per-
 les, Bizet; Parade im Kindergarten,
 Bendix; Servus Wien, Vers; The
 Passing Show, Funck; Menuet uit
 de sonate Op. 7, Grieg; Madrilena,
 wals, Lemaire; Leb' wohl, nimm'
 dir 'nen andern, Stolz; Stars and
 stripes, marsch, Sousa.
 2.00—2.45. Wenken op het ge-
 bied van kookkunst door P. J. Kers.
 2.45—4.30. Aansluiting Rembr-
 Theater, Amsterdam. Illustratieve
 filmmuziek.
 5.00—6.00. Kinderuurtje.
 6.00. Tijdsein AVRO.-klok.
 6.01—6.45. Gramfoonmuziek.
 6.45—7.15. AVRO. Tooneel-
 halfuurtje.
 7.15—8.00. Orgelconcert door
 George Roberts met medewerking
 van J. Stotijn, hobo.
 Programma: Koraaalvoorspel Nun
 komm' der Heiden Heiland, J. S.
 Bach; Concerto in g kl. t., G. F.
 Händel; Koraaal in a kl. t., C.
 Franck; Variationen über ein eige-
 nes Thema, Julius Weismann;
 Voor hobo en orgel. Sonate da
 chiesa, Hendr. Andriessen. Tema
 con variazioni e finale.
 8.00. Tijdsein AVRO.-klok.
 8.10—9.00. Aansluiting van de
 Oude kerk te Amsterdam. Gewijd
 concert door de Chr. Oratorium-
 koor, Amsterdam-Zuid. Dir.: H. v.
 Beek. Solisten: Annie van Beek—
 Ristjouw, sopraan; Jac. v. Kempen,
 tenor. Psalm 95 van F. Mendels-
 sohn-Bartholdy voor koor en solo-
 stemmen met orkest.
 9.00—9.45. Concert door het
 Omroeporkest o.l.v. Nico Treep.
 Programma: Hongaarsche blij-
 spel-ouverture, Keler Bela; Sere-
 nade, Moszkowsky; Fragmenten
 uit de opera Mignon, Thomas; Pre-
 lude, Rachmaninoff; Mon rêve-
 wals, Waldteufel; Welcome home,
 Maduro.
 9.45—10.15. Voordracht door
 Eduard Verkade.
 10.15. Persberichten van Vaz
 Dias.
 10.30—11.00. Voortz. Concert
 Omroeporkest: Ouverture Nakiri's
 Hochzeit, Lincke; Extravaganzen,
 Potpourri, Morena; Marsch 128000,
 J. v. Duinen.

Huizen, 1875 M. (160 k.H.)

(Uitsl. NCRV.-uitzending.)

8.15—9.30. Concert.
 10.30—11.00. Ziekendienst.
 11.00—11.30. Lezen.
 12.00—12.15. Politieberichten.
 12.30—1.45. Orgelconcert door Jan Zwart.
 2.35—3.15. A. J. Herwig: „De bestrijding van enkele der meest voorkomende plantenziekten.
 3.15—3.45. Knipcursus.
 4.00—5.00. Ziekenuurtje.
 5.00—6.30. Concert. Marie Verhagen (zang), Hr. H. Jongasma (viool), Mej. M. v. Eatenburg (piano).
 6.30—7.00. Declamatie door den heer S. Hoekstra.
 7.00—7.30. C. Rijnsdorp: Voorlezing uit novelle Chauffeur Bini-gaart.
 7.30—7.45. Gramofoon.
 7.45—8.00. Politieberichten.
 8.00—8.30. Mededeelingen door den NCRV.-voorzitter.
 8.30—11.00. Uitzendavond. Spr.: Prof. Dr. A. H. de Hartog. Muzik. medew. Dameskoortje, Dubbel-Mannenkwartet, Chr. Radio-Orkest. Jon. Lahmen (bas), H. Hermann (viool), Ant. Bakker (trompet).
 10.00. Persberichten.

Kalundborg, 1153 M. (260 k.H.)**Kopenhagen, 281 M. (1067 k.H.)**

7.50—8.00. Gymnastiekles.
 11.20. Weerbericht.
 11.30. Noteeringen.
 11.35—12.05. Uitz. v. scholen.
 12.20. Uurslag en klokkenspel van het Raadhuis.
 12.20—2.20. Concert door het strijkorkest van restaurant Wivel.
 3.50. Vijf minuten voor de huisvrouw.
 3.55—5.55. Concert door het Louis Preils ensemble.
 4.00. Beursberichten.
 6.10—6.40. Voordracht.
 6.40—7.10. Engelsche les.
 7.10. Weerbericht.
 7.20. Persberichten.
 7.35. Tijdsein.
 7.50—8.20. Voordracht.
 8.20. Uurslag van het Raadhuis.
 8.20—9.00. Concert door Strijk-orkest.
 9.00—10.00. Hoorspel in twee bedrijven.
 Daarnapers persberichten.
 10.20—11.20. Symph. concert.

Langenberg, 473 M. (635 k.H.)

7.05—7.20. Gymnastiekles.
 7.20. Weerbericht.
 7.25—7.50. Gramofoonmuziek.
 7.50—8.50. Concert.
 10.35—11.35. Gramofoonmuziek.
 11.40—12.20. Uitzending voor Scholen.
 12.30. Gramofoonmuziek.
 1.25—2.50. Concert.
 2.50. Raadgevingen voor de huisvrouwen.
 2.50—3.50. Kinderspeeluur-tje.
 Els Vordemberge.
 4.25—4.45. Voor de vrouwen.
 4.45—5.05. Boris Silber: Jugend land (vertelling).
 5.05—5.50. Kinderuur-tje.
 5.50—6.50. Concert.
 6.50—7.10. Voor de ouders.
 7.35—8.00. Spaansche les.

8.00—8.20. Technische causerie door Dr. Ing. Kuster.

8.20—8.55. Een bezoek aan de modernste Europeesche goederen-spoor.

9.05. Concert.
 Nieuws- en sportberichten. Tot 12.20 Concert door de kapel Orloff.

Londen, 356 M. (842 k.H.)**Daventry, 1553 M. (193 k.H.)**

10.35. Morgenwijding.
 10.50. Tijdsein en weerbericht.
 11.05. Miss Florence Petty.
 More about Vegetables and Their Uses.
 11.20—11.50. Baird Televisie.
 12.20. Orgelconcert.
 1.35. Gramofoonconcert.
 2.20. Voor de scholen.
 2.40. Intermezzo.
 2.50. Miss Rhoda Power: Days of Old: In the Eighteenth and Nineteenth Centuries, (V), Changing Days in the Village.
 3.20. Intermezzo.
 3.25. Miss Rhoda Power: Stories for Younger Pupils, (V), The Princess who came out of an Egg.
 3.40. Jack Payne en het B.B.C. dansorkest.
 4.35. Licht concert.
 5.35. Kinderuur-tje.
 6.30. Mrs. Oliver Strachey. Law making for Foreigners.
 6.35. Tijdsein, weerbericht en nieuwsberichten.
 7.00. De grondslagen der Muziek.
 7.20—7.40. Books in General, door Mr. Desmond Naccarthy.
 7.45. Fransche taalles.
 8.05. De 1e van een nieuwe serie Promenade-concerten. Wagner-programma.
 9.20. Weer- en nieuwsberichten.
 9.45. Mr. Hugh Walpole. Stars and Stripes.
 10.05. Talkie Down door John Watt.
 11.05—12.20. alleen Dav. Dans-muziek.

Motala, 1348 M. (222 k.H.)

5.20. Gramofoonconcert.
 6.20. Kinderuur-tje.
 7.00. Concert.
 7.20. Engelsche taalles.
 7.50. Rijksdagkroniek.
 8.20. Feestuitzending ter gelegenheid van het 1000-jarig bestaan van het Yslandsche Allting.
 9.05. Russische Piano-muziek.
 Drie Miniaturen van Glazounoff.
 9.15. Landb. voordracht.
 10.00. Concert door het Strijk-Orkest.

Stuttgart, 360 M. (833 k.H.)

6.25. Die Kunst des Segelus, door Georg Martin.
 6.55. Zie Frankfurt.
 7.20. Tijdsein.
 7.25. Engelsche les.
 7.50. Zie Frankfurt.
 9.20. Muziek van heden door het Leipziger Symphonie-orkest, o.l.v. Alfred Szendrei.
 10.20. Zie Frankfurt.
 11.05. Nieuwsberichten.
 11.25—12.20. Vroolijke gramofoonplaten.

Dinsdag 27 Mei**Berlijn, 418 M. (716 k.H.)**

10.40 n.m. Politische Zeitungs-schau. Spreker: Dr. Josef Rauscher. Daarna. Tijdsein, weerbericht, nieuws- en sportberichten.

Bern 403 M. (745 k.H.)

8.18. Tijdsein. Weerbericht.
 8.20—8.50. Voordracht door Mr. Landolf.
 8.50—8.55. Concert.
 8.55—11.10. Lieder van Friedrich Niggli voor vrouwen- en gemengd koor.
 10.10—9.40. Emil Schibli leest voor.
 9.40—9.55. Lieder van Hans Lavater, gezongen door Berner gemengd koor.
 9.55—11.05. Vroolijke avond-muziek door de Kurzaalkapel.
 10.20—10.35. Nieuws- en weerberichten.

Brussel, 509 M. (590 k.H.)

5.20. Concert door het Omroep-rio.
 6.20. Fransche les.
 6.50. Gramofoonmuziek.
 7.50. Nieuwsberichten.
 8.50. Causerie.
 9.20. Actualiteiten en vervolg concert.
 10.35. Nieuwsberichten.

Daventry (exp.), 479 M. (626 k.H.)

12.20. Concert door het Zigeuner Ensemble.
 2.20—3.20. Concert door het Radio-Orkest.
 5.35. Kinderuur-tje.
 6.35. Weerbericht en nieuws.
 7.00. Lichte muziek door Pattison's Salon Orkest.
 9.20. Nieuwsberichten.
 9.25. The Girl from.
 10.35—10.50. Weerbericht en nieuws.

Frankfurt, 390 M. (770 k.H.)

6.20. Gymnastiekles.
 7.05. Herhaling.
 8.20—9.20. Concert door de kapel uit Bad Homburg.
 10.20—10.45. Herinneringen uit het begin der omroep door Dr. H. Bredow.
 12.20. Tijdsein en berichten.
 12.35. Weerbericht.
 12.40. Concert.
 1.15. Tijdsein.
 1.20—2.20. Gramofoonmuziek.
 2.20—2.35. Gramofoonmuziek.
 3.00. Nieuwsberichten.
 3.10. Tijdsein. Econ. berichten.
 4.10. Econ. berichten.
 4.15. Weerbericht.
 4.20. Voor de huisvrouw.
 5.10. Ter herdenking Helene Lange door Dr. R. Kempf.
 5.40. Concert door Omroep-orkest o.l.v. Gustav Gorlich.
 Julia Bergen, Willy Hahn, piano.
 6.05. Econ. berichten.
 6.25. Lautsonate, voordracht d. Kurt Schwitters.
 6.50. Tijdsein.
 6.55. Das japanisch-deutsche Kulturinstitut in Tokio door Dr. W. Gundert.
 7.20. Tijdsein. Econ. berichten.
 7.25. Dr. Owiglass leest uit eigen werken.

7.50. Concert door Omroep-orkest, o.l.v. Kurt Barth. Hermann Kraus, viool.

8.50. Concert door de Kamer-muziekveren. van Stuttgart.

10.30. Literaire voordracht door L. Lach.

11.10. Nieuws-, sport- en weerbericht.

Hamburg, 372 M. (806 k.H.)

10.20. Uitz. voor scholen.
 11.20. Uitz. voor scholen.
 11.50. Muz. schooluitzending.
 4.35. Concert door het Omroep-orkest.
 5.20. Der stumme Film.
 5.55. Der blinde geistige Arbeiter.
 6.15. Der Dorfkanter.
 6.40. Concert door het Omroep-orkest.
 7.20. Voordracht.
 8.10. Landbouwbberichten.
 8.15. Weerbericht.
 8.20. Dansmuziek.
 10.20. Actuele causerie. Weer-nieuws-, politie- en sportberichten.

HILVERSUM, 298 M. (1004 k.H.)**Na 6 uur 1071 M. (280 k.H.)**

10.00. Tijdsein AVRO.-klok.
 10.00—10.15. Morgenwijding.
 12.00—2.00. Middagconcert door het AVRO.-kwintet.
 Programma: Retour à la France, Marsch, Mezzacapo; Dorfkinder, wals, Kalman; Der Kalif von Bagdad, Ouverture, Boieldieu; Treuloses Glück, Mackeben; Fragmenten uit de opera Samson en Delila, Saint-Saëns; Schlaf ein, mein kleines Sonnenkind, tango, Etolz; Siamesische Wachtparade, Lincke; Ouvre tes yeux bleus, Massenet; Fortissimo, Potpourri, Kalman; My love's an Arbutus Redman; Ich glaube du leidest an Kleptomanie, May; The scorcher, marsch, Rosey.
 2.00—3.00. Gramofoonmuziek.
 3.00—4.00. Knipcursus door Mevr. de Leeuw-van Rees.
 4.00—4.20. Gramofoonmuziek.
 4.20—5.00. Solisten-concert door Mevr. Jo de la Rie-Hemerik, piano Bram Hemerik, cello.
 Programma: Prélude-Clair de lune-mentuet Uit Suite Bergamasques, Debussy; Pianosolo; Romance, Serge Bortkiewicz; Cello en piano; Allegro moderato, Andante molto uit Sonate Op. 7, Edv. Grieg; Pianosolo; Adagio, Allegro moderato uit het concert in B gr.f. L. Boccherini; Cello en piano.
 5.30—6.00. Dinermuziek door Dick Groeneveld en zijn Orkest in Café Moderne, Heiligeweg, A'dam.
 6.00. Tijdsein AVRO.-klok.
 Voortz. van het Concert.
 6.30. Vaz Dias; Koersen.
 6.40—7.00. Gramofoonmuziek.
 7.00—7.30. Lezing.
 7.30—8.00. Bern. Shaw spreekt over Spoken English and Broken English. Op gramofoonplaten van de Linguaphone.
 8.00—9.00. Gramofoonmuziek.
 9.00. Concert door het omroep-orkest o.l.v. Nico Treep. Met medewerking van Marix Loevensohn, Cello.
 Programma. Ouverture Iphigénie en Aulide, Gluck; Suite, Al. Scar-

latti; Sonate in D gr. t., J. B. Breval; Eerste uitvoering in Nederland. Cellosolo. Balletmuziek uit Piramo e Tisbe, Joh. Ad. Hasse; a) Andante uit het celloconcert in D gr. t., Jos. Haydn; b) Praeludium, Sarabande en Gigue voor cello-solo, J. S. Bach. Cellosolo.

10.00. Persberichten van Vaz Dias. Populair concert.

Programma: Overture Flotte Bursch, Suppé; Heinzelmännchens Wachtparade, Noack; Lustige Brüder, wals, Vollstedt; Potpourri Een Walsdroom, Oscar Strauss; The juggler, marsch, Rosey.

11.00. Aansl. Carlton-Hotel te Amsterdam. Ensemble Lismonde.

12.00. Sluiting.

Huizen, 1875 M. (160 k.H.)

(Uitsluitend KRO.-uitzending.)

8.15—9.30. Gramfoon.
11.30—12.00. Godsdienstig halfuurtje.

12.01—12.15. Politieberichten.
12.15—1.15. Concert door het KRO.-Trio.

1.15—2.00. Gramfoon.
2.00—3.00. Vrouwenurtje.
5.00—6.00. Concert. Mevr. D. Rozenga sopraan, S. v. d. Vliet piano.

6.01—6.15. Sportpraatje door W. L. de Zwager.

6.15—6.45. Gramfoon.
6.45—7.15. Cursus Kerklatin.
7.15—7.45. Dr. R. Post: Willem I, Prins van Oranje.

7.45—8.00. Politieberichten.
8.01—11.00. Concert door het KRO.-Orkest. Bern. Lensen, tenor; Wm. Bredius, bariton-bas.

11.00—11.30. Gramfoon.

Kalundborg, 1153 M. (260 k.H.) Kopenhagen, 281 M. (1067 k.H.)

7.50—8.00. Gymnastiekles.
10.35—11.05. Uitz. v. scholen.
11.20. Weerbericht.
11.30. Noteeringen.
12.20—2.20. Voormiddagconcert.
3.50—5.50. Concert door het orkest uit restaurant Wivel.

In de pauze declamatie.
6.00. Beursberichten.
6.10—6.30. Causerie.
6.40—7.10. Taalles.

7.10. Weerbericht.
7.20. Persberichten.
7.35. Tijdsein.
7.40—8.10. Kerkdienst.
8.10. Inleiding tot de operauitzending.
8.20—11.35. Carmen, opera in 4 bedrijven van Bizet.

Langenberg, 473 M. (635 k.H.)

7.05—7.20. Gymnastiekles.
7.20. Weerbericht.
7.25—7.50. Gramfoonmuziek.
7.50—8.50. Concert.

10.20—10.45. Uitz. voor scholen.
10.45—12.15. Gramfoonmuziek.
12.20—1.05. Landbouwberichten.
1.25—2.50. Concert o. l. van Eysoldt. Otto Stier, fluit.

2.50. Raadgevingen voor de huisvrouwen.
3.20—3.50. Els Vordemberge: Kinderspeeluurtje.

4.10—4.30. Causerie.
4.30—4.50. HRongaarsche vertellingen door W. Schaferdiek.

4.55—5.05. Mitteilungen aus dem Schulfunk. Dr. H. Behle.

5.10—5.50. Dr. Steffes: Aus dem Leben der höheren Schule.

5.50—6.50. Concert.
6.50—7.10. Lezing.

7.35—8.00. Fransche les.
8.00—8.20. Stad- en handelsontwikkeling in W.-Duitschland.

8.20. Concert.
Nieuws- en sportberichten.

Londen, 356 M. (842 k.H.)

Daventry, 1553 M. (193 k.H.)

10.35. Morgenwijding.
10.50. Tijdsein, werbericht.

11.05. Miss I. Marshall. A Shop-keeper in Old Wapping.

11.20—11.50. Baird Televisie.
12.20. Ballade-concert.

12.50. Edward O'Henry aan het orgel van Tussaud Cinema.

1.20—2.20. Licht concert.
2.20. Beelduitzending.

2.25. Gramfoonplaten.
2.50. Uitzending voor scholen.

3.50. Intermezzo.
3.55. Fransche les voor beginners.

4.20. Intermezzo.
4.25. Uitzending voor scholen.

4.45. Intermezzo.
4.50. Concert.

5.35. Kinderuurtje.
6.20. Voorlezing van gedichten.

6.35. Tijdsein, werbericht en nieuwsberichten.

7.00. De grondslagen der Muziek.

7.20—7.40. Sir Oliver Lodge. A Summing Up.

7.45. Prof. G. Elliot Smith. The Nervous System.

8.05. Concert.
8.20—8.50. Alleen Dav. Dr. Cyril Burt. Temperamental Qualities.

Daarna vervolg uitz. Londen en Daventry.

9.20. Weer- en nieuwsberichten. Alleen Dav. Scheepsberichten.

9.45. Dr. George Dyson. Beethoven. Ergica. Variaties Opus 23.

10.35. Dansmuziek en een Variété-nummer.

10.50—12.20. Sydney Kyte en zijn Ciro's Club Band van Ciro's Club.

12.20—12.50. Baird Televisie.

Motala, 1348 M. (222 k.H.)

5.20. Gramfoonconcert.
6.20. Kinderuurtje.

6.40. Koorconcert.
7.05. Concert door een Fanfare orkest.

7.50. Voordracht.
8.20. Voor de Dames.

8.35. Populair Concert.
10.00. Litteraire kroniek.

10.30—11.00. Sonate No. 3, D-dur, voor cello en piano, van Felix Mendelssohn.

Stuttgart, 360 M. (833 k.H.)

6.25. Der Fussgänger als Verkehrsteilnehmer nach dem geltenden Kraftfahrrecht door Dr. Wolff Williger.

6.55. Das Japanische Deutsche Kulturinstitut in Tokio. Dr. W. Gundert.

7.20. Tijdsein.
7.25. Zie Frankfurt.

7.50. Zie Frankfurt.

8.50. Zie Frankfurt.

9.30. Kamermuziek door de Kamermuziekveren. van Stuttgart m. m. v. Georg Beerwald; viool; Louis Schuyer, cello; Willy Hahn, piano.

10.30. Zie Frankfurt.

11.10. Nieuwsberichten.

Woensdag 28 Mei

Berlijn, 418 M. (716 k.H.)

8.20. Berl. Kunstwochen 1930. Vanuit de Philharmonie: II. Arturo Toscanini.

Daarna: Tijdsen, weerbericht, nieuws- en sportberichten. Dansmuziek door de kapel Arkadi Flato vanuit het Central-Hotel.

12.20—1.20. Kleine Nachtmusik. Literair-muzikaal uurtje. Medew.: Else Theel, Paul Bildt en een Strijkorkest.

Bern 403 M. (745 k.H.)

8.18. Tijdsein, weerbericht.
8.20—8.50. Concert door het Kurzaalorkest.

9.05—9.35. Tschechische volksmuziek.

9.35—10.05. Causerie.
10.05—10.20. Concert.

10.20—10.35. Nieuws- en weerberichten.

10.35—11.05. Concert door het Kurzaalorkest.

Brussel, 509 M. (590 k.H.)

5.20. Gramfoonmuziek.
6.20. Causerie.

6.35. Causerie: Onze schrijvers.

6.50. Concert door het Omroeporkest.

7.20. Gramfoonmuziek.
7.50. Nieuwsberichten.

8.35. Fragmenten uit de operette Le Coeur et la Main.
10.35. Nieuwsberichten.

Daventry (exp.), 479 M. (626 k.H.)

1.50. Concert door het Radio-Orkest.

5.35. Kinderuurtje.
6.35. Weerbericht en nieuws.

8.50. Nieuwsberichten.
10.35. Weerbericht en nieuws.
10.50. Proefuitzending Televisie.

Frankfurt, 390 M. (770 k.H.)

6.20. Gymnastiekles.
7.05. Herhaling Gymnastiekles.

Tijdsein en Weerbericht.
8.20—9.20. Concert door de Kerkapel uit Bad Homburg.

9.50—10.20. Uitzending voor Scholen.

12.05. Gramfoonmuziek.
12.20. Tijdsein. Econ. berichten.

12.35. Weerbericht.
12.40. Concert.

1.15. Tijdsein.
1.20. Gramfoonmuziek.

2.20—2.35. Gramfoonmuziek.
3.00. Nieuwsberichten.

3.10. Tijdsein. Econ. berichten.
3.20. Kinderuurtje.

4.10. Econ. berichten.
4.15. Weerbericht.

4.20. Concert door het omroeporkest o.l.v. Reinhold Merten, m. m. v. Grete Kruger.

6.05. Econ. berichten.
6.20. Bei einem Blasinstrumenten-

tenbauer door Dr. Franz Wallner.

6.55. Journalist oder Literat d. Mr. Goslar.

7.20. Tijdsein en berichten.
7.25. Zie Stuttgart.

7.50. De Tooneelspeler, voordr. door Max Reinhardt.

8.20. Zie Stuttgart.
10.20. Gramfoonmuziek.

10.50. Nieuws en sportber. Weerbericht.

Hamburg, 372 M. (806 k.H.)

7.50. Concert uit Bad Pyrmont.
12.20. Engelse schooluitz.

4.35. Waas gibt's Altes, door Karl Minor.

4.50. Concert.
5.50. Hexenwahn und Folterjustiz, door Fritz Michel.

6.15. Die Völkerkarte in Tacitus Germania.

6.40. Concert door het Omroeporkest.

7.20. Lezing.
7.45. Landbouwberichten.

7.50. Max Reinhardt spreekt.
8.20. Concert door het New-Yorker Philh. Orkest.

10.20. Actueeel causerie. Weer-, nieuws-, sport- en politieberichten.

10.40. Concert.

HILVERSUM, 298 M. (1004 k.H.)

Na 6 uur 1071 M. (280 k.H.)

10.00. Tijdsein AVRO.-klok.
10.00—10.15. Morgenwijding.

12.00—2.00. Middagmuziek door het AVRO-Kwintet.

Programma: Alte Kameraden, Marsch, Teicke; Valse des blondes, D. Ganne; Overture der operette Prinzen Rosini, Lincke; Drink to me only, Redman; Fragmenten uit de opera La Bohème, Puccini; Nur nicht ängstlich 's wird schon schief geh'n, Grothe; Solsche Augen wie die Deinen, P. Lincke; Légende d'Amour; Karnavalsklänge; Potpourri, Hannemann; Proloog uit de opera Paljas, Leoncavallo; Hatschi, Hatschi, Bei den Chinesen, May; Unter dem Siegesbanner, Marsch, v. Blon.

2.00—3.00. Gramfoonmuziek. Mevr. de Leeuw van Rees:

4.00—4.30. De voornaamste studiemuziek voor piano. Uitgevoerd door Egb. Veen en Louis Schmidt.

5.00—5.30. Gramfoonmuziek.
5.30—6.00. Concert door het Tuschinski-orkest, o.l.v. Max Tak.

6.00. Tijdsein AVRO-klok.
6.01—6.45. Voortz. concert.

6.30. Vaz Dias: Koersen.
6.45—7.15. Cursus Italiaansch beginners. 27e les door Giovanni Rizzini.

7.15—7.45. Cursus Italiaansch gevorderden door Giovanni Rizzini. 27e les.

7.45—8.00. Gramfoonmuziek.
8.00. Tijdsein AVRO-klok.

8.01. Vereenigingsuurtje met medewerking van Verkade's Harmonie. Directeur Piet Swager.

Zaanland's Mannenkoor, Koog a.d. Zaan. Directeur J. J. M. Sikking.

Programma: a. On the quarter deck, Marsch, Alford; b. Hans la joueur de flûte, Ganne; Fantasie, Verkade's Harmonie; a. Psalm 83, N. H. Andriessen; b. De Gravers, Isr. J. Olman, Zaanl. Mannenkoor;

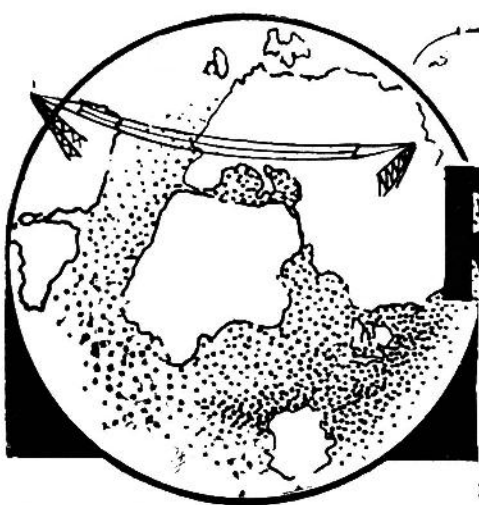

RADIO WERELD

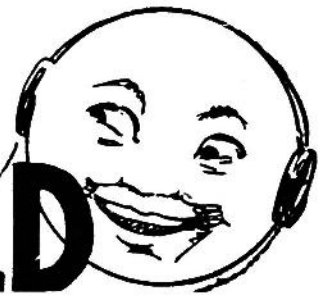

Weekblad voor Nederlandsche
Radio-Amateurs en Luisteraars



22 MEI 1930

No. 21

ZEVENDE JAARGANG

<p>ABONNEMENT NEDERLAND f 7.50 PER JAAR f 4.— PER ½ JAAR BUITENLAND EN N.O.-INDIË: f 12.— PER JAAR LOSSE NUMMERS f 0.25 (IN BELGIË Frs. 4.—)</p>	<p>REDACTIE: N.Z. VOORBURGWAL 250, AMSTERDAM (C.) TELEFOON 37121</p>	<p>ADMINISTRATIE: ENGERS & FABER N.Z. Voorburgwal 250, AMSTERDAM (C.) TELEFOON 37121 - GIRONUMMER 41280 Abonnementen kunnen op elk tijdstip ingaan, doch eindigen op 30 Juni of 31 December. Zonder opzegging, vóór een dezer data, worden zij stilzwijgend verlengd</p>
<p>ALLE RECHTEN OP DEN INHOUD WORDEN VOORBEHOUDEN — NADruk VERBODEN</p>		

DE VERDEELING VAN DEN ZENDTIJD

Wij laten de officieele publicatie der beslissing van den Minister inzake de zendtijdverdeeling hier volledig volgen om onze lezers geheel van deze voor hun zoo belangrijke regeling op de hoogte te brengen.

DE Minister van Waterstaat, getuigd op artikel 3ter der Telegraaf- en Telefoonwet 1904 (Staatsblad No. 7), zooals deze laatste is aangevuld en gewijzigd bij de wet van 12 Mei 1928 (Staatsblad No. 169), op het Radio-Reglement 1930, vastgesteld bij Koninklijk besluit van 9 Mei 1930 (Staatsblad No. 159), alsmede op de Ministerieele beschikkingen van 1 September 1926, No. 9, Afd. Posterijen en Telegrafie en van 18 April 1928, No. 7, Hoofdbestuur der Posterijen en Telegrafie;

Gezien het advies van den Radio-raad d.d. 23 Maart 1930, No. 389, en de adviezen van den Directeur-Generaal der Posterijen, Telegrafie en Telefonie

d.d. 17 April 1930, No. 4875 S en 30 April 1930, No 131, Kabinet;

Heeft goedgevonden en:

Met betrekking tot de verdeeling van den voor den radio-omroep beschikbaren zendtijd de volgende regelen vast te stellen:

1. Deze beschikking verstaat onder: „de Minister”, den Minister van Waterstaat, „de A.V.R.O.”, de Algemeene Vereeniging Radio Omroep, „de K.R.O.”, de Stichting Katholieke Radio Omroep, „de N.C.R.V.”, de Nederlandsche Christelijke Radio Vereeniging, „de V.A.R.A.”, de Vereeniging van Arbeiders Radio Amateurs, „de V.P.R.O.”, den Vrijzinnig Protestantschen Radio Omroep.

Voorts worden in deze beschikking de voor den radio-omroep beschikbare zendstations aangeduid met de namen Hilversum en Huizen;

2. In afwachting van de totstandkoming van eene verbeterde zend- en antenne-apparatuur voor den Nederlandschen omroep, zal per kalenderkwartaal door de betrokken vereenigingen tusschen Hilversum en Huizen van station verwisseld worden;

3. Op elken zender wordt per week één dag beschikbaar gesteld ten behoeve van de uitzending van een algemeen programma, dat onderworpen is aan de goedkeuring van eene commissie, die door den Minister, den Radio-raad gehoord, wordt benoemd. Deze algemeene programma's, voor de uitzending waarvan op het station Hilversum de Maandag en op het station Huizen de Vrijdag wordt aangewezen, worden op eerstgenoemd station beurtelings verzorgd door de A.V.R.O. en de V.A.R.A. en op het station Huizen beurtelings door de K.R.O. en de N.C.R.V.

Zoolang de betrokken vereenigingen deze programma's niet gezamenlijk ver-

ORCHESTRA

GRAMOFOONVERSTERKERS EN RAAMONTVANGERS

FIRMA G. FELLINGA, TECHNISCH HANDELSBUREAU
CORNELIS TROOSTSTRAAT 25, AMSTERDAM, TEL. 22122

zorgen, worden de kosten daarvan gedragen door de vereeniging die het programma uitzendt.

De aankondiging van deze programma's geschiedt met de woorden: „Nederlandsche omroep: algemeen programma.”.

Indien de Minister of de betrokken omroep-organisatie het in bijzondere gevallen noodzakelijk acht, kan in een bepaalde week een andere dan de toegevoegde dag voor het algemeen programma worden bestemd, de omroep-organisatie behoeft hiervoor de goedkeuring van den Minister, aan wien zij tenminste zeven dagen te voren haar verzoek doet toekomen. Indien de Minister de wijziging noodig acht, pleegt hij met de betrokken omroep-organisatie overleg. Gelijktijdige uitzending van het algemeen programma op de beide stations is evenwel niet toegelaten.

4. Op feestdagen met betrekking tot het Koninklijk Huis of deszelfs Leden zal de verzorging van het programma den geheelen dag geschieden door de algemeene omroepverenigingen welke aan de viering dier feestdagen wenschen mede te werken. In andere gevallen van nationale feestviering zal die verzorging geschieden als de Minister in overeenstemming acht met den aard van de viering.

5. Indien de onder 4 genoemde feestdagen vallen op een dag, dat andere omroepverenigingen de beschikking over de omroepstations geheel of gedeeltelijk zouden hebben gehad, verkrijgen deze omroepverenigingen voor den door haar afgestane zendtijd op andere dagen gelijkwaardigen zendtijd terug.

6. Omtrent zgn. „Hoogtijdagen” voor de arbeidersbeweging, zooals b.v. den 1 Mei-dag, wordt tusschen de V.A.R.A. en de A.V.R.O. voor het in werking treden dezer beschikking eene regeling getroffen, die aan de goedkeuring van den Minister is onderworpen.

7. De V.P.R.O. verkrijgt gelegenheid tot uitzenden op het station Hilversum, met dien verstande, dat zijne uitzending geschiedt des Zondags, om den anderen

Zondag, van 10 tot 12 uur en van 18 tot 20 uur;

des Vrijdags van 20 tot 24 uur;
den 2den Paasch-, Pinkster- en Kerstdag van 10 tot 12 uur;

den Oudejaarsavond van 19 tot 21 uur.

8. Voorzover zij rechtspersoonlijkheid bezitten en overigens ten genoegen van den Minister, den Radioraad gehoord, hebben aangetoond, dat zij in zoodanige mate gericht zijn op bevrediging van in het volk levende culturele of godsdienstige behoeften, dat hare uitzendingen uit dien hoofde geacht kunnen worden van algemeen nut te zijn, zal voor de bijzondere omroepverenigingen, waaronder de V.P.R.O.



Bayrische Radio Zeitung

HET GEDRANG IN DEN AETHER

mede geacht wordt te behooren, zendtijd worden afgestaan tot een maximum van ongeveer 5 % van den beschikbaren zendtijd, welk maximum zooveel mogelijk gelijkelijk over beide zenders wordt verdeeld.

Overigens geldt als regel, dat de bijzondere omroepverenigingen zendtijd verkrijgen ten laste van die algemeene omroepvereniging, waaraan zij — zulks ter beoordeeling van den Minister, den Radio-raad gehoord — het nauwste verwant zijn.

De vaststelling van de tijdvakken waarop de bijzondere omroepen — behalve de V.P.R.O. — zullen uitzenden, zal zoo spoedig mogelijk, den Radioraad gehoord, geschieden.

9. Voor den politie-radio-omroep wordt op het station Huizen elken dag ten hoogste tweemaal een half uur en ten minste tweemaal een kwartier zendtijd beschikbaar gesteld, terwijl op dit station mede gelegenheid moet worden gegeven tot uitzending van extra-politieberichten.

De regeling omtrent de dagelijksche

tijdvakken der uitzendingen wordt in gemeen overleg tusschen de betrokken omroep-organisaties en den politie-radio-omroep vastgesteld en aan de goedkeuring van den Minister onderworpen.

Deze regeling is ook van kracht, indien door de wisseling der stations bedoeld in punt 2, andere omroepverenigingen dan de K.R.O. en de N.C.R.V. van het station Huizen gebruik maken.

10. Met inachtneming van het vorenstaande wordt de overschietende zendtijd op het station Hilversum gelijkelijk verdeeld tusschen A.V.R.O. en V.A.R.A., met dien verstande, dat deze vereenigingen op dat station uitzenden volgens het onderstaande schema:

des Zondags om den anderen,

8—10 V.A.R.A.
10—12 V.P.R.O.
12—17 A.V.R.O.
17—20 V.A.R.A.
20—24 A.V.R.O.

of

8—12 V.A.R.A.
12—17 A.V.R.O.
17—18 V.A.R.A.
18—20 V.P.R.O.
20—24 A.V.R.O.

MAANDAG: 8—24 Algemeen programma, beurtelings te verzorgen door A.V.R.O. en V.A.R.A.,

DINSDAG: 8—24 A.V.R.O.

WOENSDAG: 8—24 V.A.R.A.

DONDERDAG: 8—24 A.V.R.O.

VRIJDAG: 8—12 V.A.R.A.

12—16 A.V.R.O.

16—20 V.A.R.A.

20—24 V.P.R.O.

ZATERDAG: 8—24 V.A.R.A.

Op het station Huizen wordt de overschietende zendtijd gelijkelijk verdeeld tusschen K.R.O. en N.C.R.V., met dien verstande, dat deze vereenigingen op dat station uitzenden volgens het onderstaande schema:

ZONDAG: 8.—12.15 Kerkdiensten, beurtelings K.R.O. en N.C.R.V.

(Vervolg op pag. 327)

Golfmeters voor Amateurgebruik

door

F. H. SCHNELL

C. F. Burgess Laboratories

Meer dan ooit bestaat er een dringende behoefte aan een eenvoudigen golfmeter.

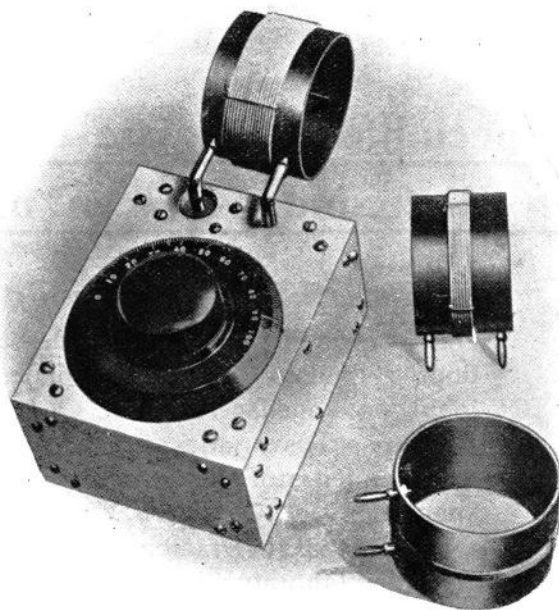

NU de activiteit der zendamateurs steeds grooter afmetingen gaat aannemen en er helaas heel wat actieve zenders deraileren en volkomen op verkeerd spoor hun daardoor funeste aanwezigheid toonen, bestaat er meer dan ooit een dringende behoefte aan een goeden golfmeter. Deze golfmeter mag niet zoo kostbaar zijn als de standaard exemplaren der officieele zendstations, de uit-

tot het samenstellen van gegevens en de noodige constructie-details en deze tezamen met den ernstigen wil van den amateur om binnen zijn band te blijven, zullen hopelijk een steentje bijdragen om het deraileren der amateurzenders tot een minimum te beperken. Want de hier beschreven golfmeter kan toch nauwkeurig zijn tot op 1 %.

Onze golfmeter bestaat uit een zelf-inductie (L) in de vorm van een spoel, een capaciteit (C) in de vorm van een condensator en een instrument, dat de aanwijzingen moet geven. Dit laatste kan bestaan uit een meter of een klein gloeilampje. (zie figuur 1). De lamp of de meter mag niet in den kring van spoel en condensator staan. Teneinde betrouwbare resultaten te krijgen is het vaak beter het lampje of de meter buiten de eigenlijke golfmeter aan te brengen en vandaar, dat wij hier deze methode gevolgd hebben.

De condensator, die gebruikt wordt, moet van het logaritmische type zijn en zonder twijfel van de allerbeste constructie. De betere soorten worden met een ijk-kromme geleverd, zoodat de absoluut juiste capaciteit bekend is. Een dergelijke frequentie-lineaire condensator moet een waarde hebben van 125—150 c.M. De condensator wordt gemonteerd op een klein frontplaatje en het geheel wordt ondergebracht in een metalen doos, zooals uit de foto's blijkt. Ook dit frontplaatje is van metaal en kan als de deksel van de doos uitge-

voerd worden. De draaibare platen en het frame worden aan het metaal verbonden, de verbinding van de vaste platen daarentegen geschiedt met behulp van een buisje van isolatie materiaal. Ook bij de stekkerbussen voor de spoelen moet deze voorzorg in acht genomen worden. Zooals uit de foto blijkt, is één der stekkerpennen eveneens op een ver-

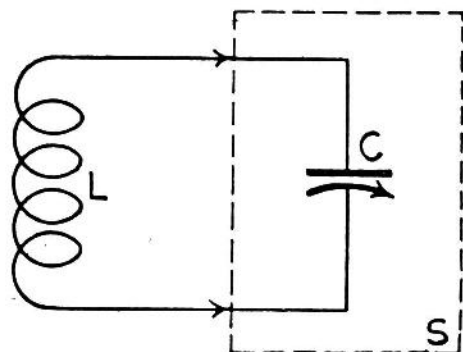

FIG. 1

voering moet eenvoudig zijn en bovendien gemakkelijk door den amateur te vervaardigen. Het ijken is tegenwoordig, nu tal van kristal bestuurd zenders ons de garantie van een onberispelijke frequentie geven, niet zoo'n hek-sentoer meer. Maar zelfs, bij het gebruik van het meest betrouwbare instrument is het bepalen van de golflengte een werkje, dat eenige accuratesse en intelligentie vereischt. Dit kan de schrijver van deze regelen U niet schenken. Zijn taak beperkt zich

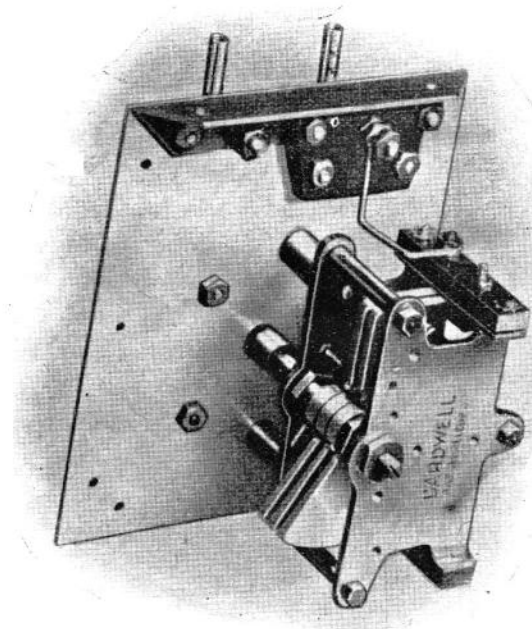
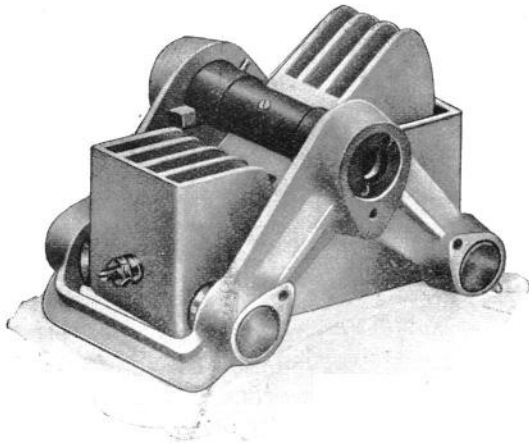

FIG. 2

zonken stukje isolatiemateriaal aangebracht. Alle benodigde stekkerpennen en busjes zijn General Radio fabrikaat. Voor alles moet er zorg voor gedragen worden, dat het geheel stevig en ro-

De Società Scientifica Radio, Bologna (Italië)

Vervaardigt als specialiteit **Precisie-Draaicondensatoren** merk **S.S.R.** en **Blokcondensatoren** merk **MANENS**



S.S.R. type O.C.T. I

Van de **S.S.R. Draaicondensatoren**,

zijn zoowel de rotor alsook de stator uit één stuk gefraisd, waardoor volkomen gelijkmatige platenafstand verkregen wordt. De as loopt op kogellagers en de Quartz-isolatie is de meest volkomene. De capaciteitsvariaties zijn wetenschappelijk doorgestudeerd. Alle draaicondensatoren zijn nauwkeurig getareerd en beproefd op hoogspanning van 1000–2500 Volt, al naar gelang van de verschillende types. De S.S.R. Draaicondensatoren zijn zoo precies gebouwd, dat zij voor laboratorium-doeleinden zonder meer toegepast kunnen worden. Vervaardigd worden S.S.R. Draaicondensatoren in de capaciteiten 300–600 mmf., tevens voor Ultra korte golven in de capaciteiten 80–150 mmf. De condensator S.S.R. type O.C.T. I van 100 mmf. met een doorslagzekerheid van 2500 Volt is ook bijzonder geschikt als neutralisatie-condensator in sterke zendinstallaties. Tevens is hij geschikt als zendcondensator in kleinere installaties.



„MANENS” Type R.

De „MANENS” Blokcondensatoren

munten uit door dezelfde preciese afwerking als de boven omschreven S.S.R. condensatoren en worden over de geheele wereld toegepast in Rijks-zendstations, laboratoria en de grootste toestelfabrieken.

„MANENS” Blokcondensatoren zijn absoluut onveranderlijk. De Mica-isolatie is perfect en met 1200 Volt wisselstroom beproefd. De „MANENS” Blokcondensatoren worden geleverd in capaciteiten van 100–6000 cm.

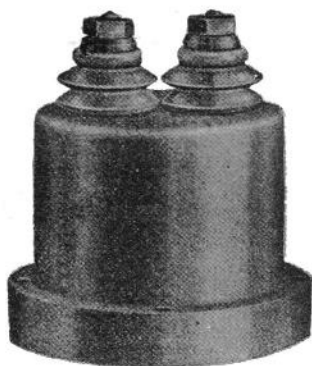

„MANENS” Type T.

De Zend-Blokcondensatoren „MANENS”

zijn geheel afgeschermd, van bijzonder goede Quartz isolatie voorzien en absoluut onafhankelijk van atmosferische invloeden. Alle Zend-Blokcondensatoren zijn op het dubbele der werkspanning beproefd. De isolatie bestaat uit Indisch mica, en reeds het feit dat de condensatoren na 24 uren nog volledig geladen zijn, pleit wel voor de kwaliteit der isolatie. Zendblokcondensatoren „MANENS” worden geleverd in capaciteiten:

- 100–4000 cm. voor 3000 Volt werkspanning Type T 1
- 100–4000 cm. voor 6000 Volt werkspanning Type T 2

Voor nadere gegevens en prijzen der DRAAICONDENSATOREN S.S.R. alsmede der „MANENS” BLOKCONDENSATOREN, verzoeke onze geïllustreerde Prijslijst aan te vragen.

ALLEENVERTEGENWOORDIGERS VOOR NEDERLAND EN KOLONIËN: **ALFRED LUDERT N.V. :: AMERSFOORT**
GROOTE KOPPEL No. 1 – TELEFOON No. 549

buust is, zoodat bij het verwijderen van de spoelen de pennen of bussen niet los gaan zitten. En thans de spoelen.

Het maken van spoelen.

De pertiax-koker, waarop de spoelen gewonden worden heeft een doorsnede van ongeveer 5 c.M. De andere maten

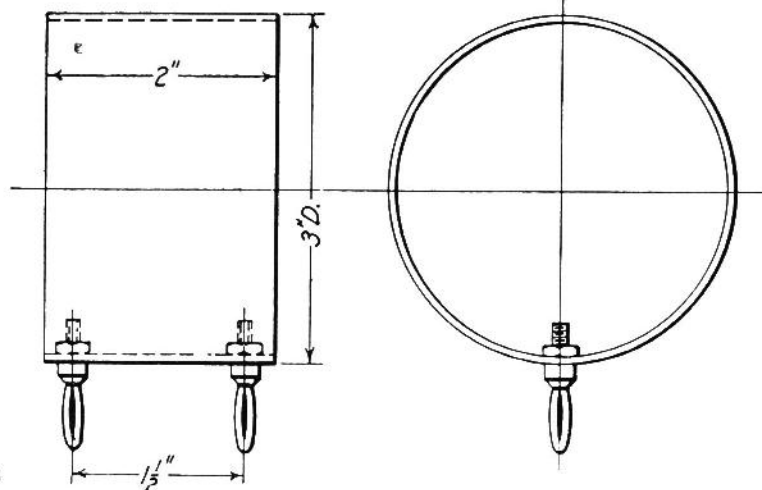

FIG. 3

blijken uit figuur 3. Als draad wordt gebruikt dubbel katoenomsponnen koperdraad nummer 16. Na het winden wordt de wikkeling op een viertal plaatsen stevig vastgebonden. Aan iedere zijde van de wikkeling wordt hiervoor een gat geboord, waar doorheen het koord hiervoor getrokken kan worden. Blijft deze maatregel achterwege, dan loopen wij straks groot gevaar, dat de draadwinding van de koker afschuift. Voor alle zekerheid wordt daarna het geheel enkele keeren geschellakt, wat bovendien de spoelen wat ongevoeliger voor vocht maakt. Aangezien het vrijwel uitgesloten is, dat twee spoelen volkomen gelijk zijn, geven wij geen ijk-krommen van onzen golfmeter, doch deze zijn, zooals wij straks zullen aangeven, met behulp van een stukje millimeter papier gemakkelijk samen te stellen.

De ijking.

Wanneer wij, dank zij enkele betrouwbare zenders eenmaal enkele punten gevonden hebben, waaraan wij houvast hebben, kan de verbindinglijn, die wij hierover trekken, ons reeds heel wegwijs maken. Om deze punten te vinden hebben wij natuurlijk een ontvangtoestel nodig. Dit wordt op een bepaald station afgestemd, zoodanig, dat het ontvangen station met de grootste sterkte doorkomt. Vooral op de K. G.

is het vaak moeilijk om precies de juiste plaats te bepalen, doch dit is dringend noodig. Te dien einde draaie men de terugkoppeling geheel terug en trachte men dan de afstemming te vinden, waarop het signaal zoo luid mogelijk doorkomt. Vervolgens brengt men de golfmeter dicht bij het toestel en draaie

den condensator hiervoor zoover uit, totdat de ontvanger stopt. Aanvankelijk zal dit over vijf tot tien graden van den schaal van den golfmeter-condensator het geval zijn. Maar wanneer het ont-



FIG. 4

vangtoestel wat lossier gekoppeld wordt, zal de minste wijziging in den stand van de golfmetercondensator het boven genoemde effect veroorzaken. Wanneer eenmaal op deze wijze een stand gevonden is, die slechts een onderdeel van een graad gewijzigd kan worden, dan noteere men dit punt. Op deze wijze moeten minstens een vijftal stations vastgelegd worden, wil men eenige betrouwbaarheid van de kromme van één der spoelen verwachten. Dit is echter niet zoo bezwaarlijk omdat verschil-

lende Amerikaansche zenders regelmatig z.g. standaarduitzendingen organiseeren, waarbij op verschillende vastgestelde golflengten achter elkaar een sterk signaal uitgezonden wordt. Om nu een onbekende golflengte vast te stellen wordt op de zelfde wijze te werk gegaan, met dit verschil dat thans de stand van den condensator wordt vergeleken met de bestaande kromme en men dank zij de ijking, daaruit de golflengte kan afleiden.

Om de golflengte van een zender vast te stellen, is het noodig om het lampje uit figuur 4 te gebruiken. Uit de illustratie blijkt, dat dit bevestigd is op een winding van het koperdraad, dat ook voor de andere spoelen gebruikt werd. Wanneer men dit spoeltje met het lampje aan de fitting vastgebonden op enkele centimeters van den golfmeter houdt, zal het lampje, wanneer de golfmeter eenmaal in resonantie met den zender is, oplichten. Bij een eenigszins krachtigen zender verdient het aanbeveling het lampje niet al te dicht bij te houden, daar anders de gloeidraad doorbrandt. De bovenbeschreven methode, die den amateur tot weinige uitgaven zal voeren, is ongetwijfeld voor de meesten zeer bevredigend. Ook de luisteraar op de U.-K. G. kan van een dergelijk instrument heel veel genoeg beleven.

Tot slot enkele aanwijzingen, die gezien de onderlinge verschillen der spoelen, slechts een benadering zijn. De spoel van drie windingen heeft ongeveer een bereik van 10 tot 23 Meter, 7 windingen beslaat een gebied van 20 tot 48 Meter, 17 windingen 40 tot 95 Meter.

PRINCE GEORGE VOOR DE MICROFOON.

De leden van het Engelsche koningshuis houden vrij dikwijls toespraken voor de microfoon. Op 31 Mei zal thans Prins George een toespraak houden bij de officiële inwijding van het vliegveld te Bristol. Deze toespraak zal over de Engelsche nationale stations worden uitgezonden.

VEERTIEN MILLIOEN ONTVANGERS IN RUSLAND.

Volgens berichten uit Rusland zijn er op het oogenblik naar schatting veertien millioen ontvangtoestellen in gebruik.

WEG MET DE STORINGEN!

De reddende Condensator

MEER of minder sterke storing van de omroepontvangst kan veroorzaakt worden door alle elektrische machines en apparaten, waarbij al of niet noodzakelijke stroomonderbrekingen optreden. Deze stroomonderbrekingen vinden niet alleen plaats bij gelijkstroomgeneratoren, maar ook bij wisselstroommotoren, die met een collector werken. Tot de storende apparaten behoren in de eerste plaats de verschillende elektrische schelinstallaties, de tijdschakelaars, die in trappenhuizen veelvuldig toegepast worden en verschillende lichtreclames met hun bijbehorende schakelinrichtingen of -klokken. Maar ook de meer huishoudelijke apparaten, de strijkijzers,

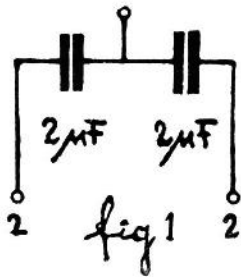

schoonheidsapparaten, haardrogers en elektrische kussens kunnen in heel veel gevallen in hun omgeving ondragelijke storingen in de ontvangst veroorzaken.

Bij elektrische machines ontstaan tusschen borstels en collector vaak vonkontladingen van hoogfrequentkarakter, wier werking ongeveer gelijk is aan die van een vonkzender.

Deze storingen zijn niet tot een bepaalde frequentie beperkt, maar treden in de meeste gevallen over het geheele gebied van de omroepontvangst op. Het is onmogelijk deze storingen aan de ontvangzijde te elimineren. Wil daarom ons devies aan den kop van dit artikel „weg met de omroepstoringen” werkelijkheid worden, dan moeten bij de verwekkers van deze storingen maatregelen getroffen worden. In de praktijk is thans duidelijk gebleken, dat met behulp van blokcondensatoren deze storingen in vrijwel alle gevallen te onderdrukken zijn. In sommige gevallen moeten de blokcondensatoren in combinatie

met smoorspoelen toegepast worden en wij willen in dit artikel eens de verschillende mogelijkheden nagaan.

Het is niet mogelijk voor alle gevallen de grootte van een dergelijken filter vooruit op te geven, daar de intensiteit van de optredende vonken en daarmee

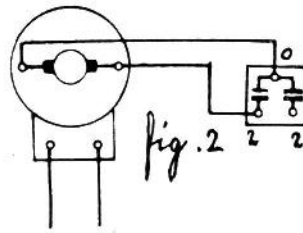

parallel loopende storingen niet altijd gelijk is, en zonder verdere gegevens niet te schatten valt. Enkele proeven zijn daarom in ieder geval afzonderlijk noodig om de waarde der onderdeelen, die wij in den filter zullen gebruiken, vast te stellen. De condensatoren moeten zoodanig geschakeld worden, dat zij practisch een kortsluiting ten opzichte van de hoogfrequenttrillingen vormen. Bij juiste keuzen nemen nu de storingen een weg over de condensatoren, daar zij hier den kleinsten weerstand ontmoeten. Hieruit valt bovendien de les te putten, dat de verbindingen tusschen storingsfilter en storende deelen zoo kort mogelijk gehouden moet worden.

De condensatoren moeten voor spanningen van 220 Volt minstens een door-slagspanning van 1000 Volt hebben en

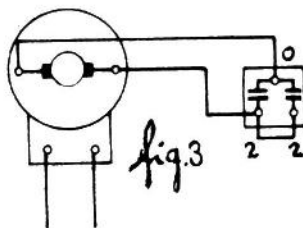

wellicht verdient het aanbeveling de aansluiting te doen plaats vinden via een smeltzekering van ongeveer 2 Amp. Dringend wordt aangeraden de huizen der condensatoren aan aarde te leggen. Voor alles moet bovendien aangedrongen worden op de toepassing van goede en betrouwbare condensatoren.

Laten wij thans de verschillende schakelingen eens onder het oog zien.

Storingen door kleine elektrische motoren.

Dit zijn wellicht de ergste kwelduiveltjes deze kleine motoren, daar zij in de meeste gevallen in de onmiddellijke nabijheid der luisteraars opgesteld zijn. Tot deze groep behooren de haardrogers, ventilators, stofzuigers en kleine motoren, die voor huishoudelijke diensten worden gebruikt. Hier geeft het aanbrengen van twee condensatoren van 0.1 M.F. reeds uitkomst. Zij moeten rechtstreeks aangesloten worden op de borstels, op de wijze, zooals dit in figuur 6 geteekend is. (zie ook figuur 1). Aarding der huizen is hier niet zoo noodzakelijk en zou bovendien bij een bewegende machine, zooals bijv. een stofzuiger ook practisch niet uitvoerbaar zijn. Wanneer deze maatregelen bij een wat zwaarder type motor niet meer

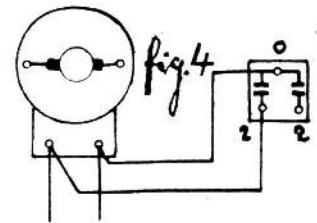

de gewenschte resultaten hebben, dan moeten de borstels door één condensator van 2 M.F. overbrugd worden. (figuur 2). Blijkt dit nog onvoldoende te zijn, dan moeten twee exemplaren van gelijke capaciteit parallel geschakeld worden. (figuur 3).

In heel veel gevallen zal ook aansluiting der condensatoren op de aansluitklemmen van de motor reeds goede resultaten geven. (zie fig. 4 & 5). Bij

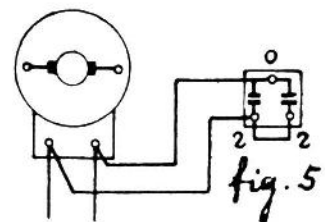

grootere motoren moet daarentegen de methode uit figuur 6 toegepast worden. Hierbij zijn, evenals bij de kleinere motoren de borstels met twee in serie ge-

schakelde capaciteiten overbrugd en het middenpunt hiervan, evenals het huis van den motor aan aarde gelegd. Laat men vooral zorgdragen voor een goed deugdelijk contact!

Wanneer door deze maatregelen de storingen nog niet onderdrukt worden, dan moeten smoorspoelen van geringe capaciteit in de voedingsleidingen ge-

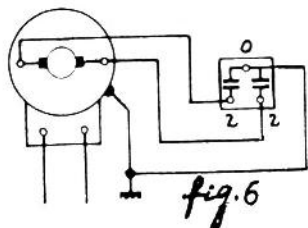

schakeld worden. De dikte van het draad hangt af van het stroomverbruik van de motor, maar mag in geen geval zoodanig gekozen worden, dat een groot spanningsverlies zou ontstaan. (fig. 7).

Storingen door verschillende elektrische apparaten.

Om storingen van deze apparaten te onderdrukken, worden ook hier de contactpunten, waar de vonken optreden,

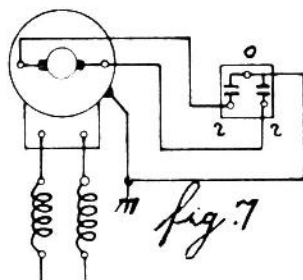

door een condensator van 0.1 tot 2 M.F. overbrugd. Vaak zal men de functie van deze condensatoren nog kunnen

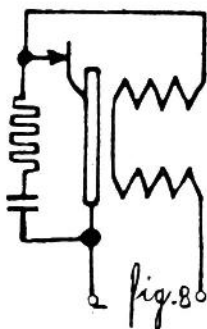

aanvullen, door een dempingsweerstand van 30—50 Ohm in serie te schakelen. In figuur 8 wordt een dergelijke storingsfilter voor een elektrische bel aangegeven. Bij het storingsvrij maken van andere apparaten moet op de bovenbeschreven wijze te werk gegaan worden.

Bij verwarmingsapparaten, zooals

kussens en strijkijzers, moet het aanbrenge van der condensatoren ter plaatse ontraden worden, daar zij kans loopen door de hooge temperaturen beschadigd te worden. In dergelijke gevallen plaatse men de condensatoren in de onmiddellijke nabijheid van het stopcontact.

Storingen door hoogfrequent-apparaten.

Wij moeten onze lezers ontraden hierin storingsfilters te gaan aanbrenge, ook al om de garantiezegels niet te verbreken. Voor deze apparaten kan men echter tegenwoordig van den fabrikant in vrijwel alle gevallen bijbehorende storingsfilters betrekken.

(Slot van pag. 322)

ZONDAG:	12.15—17.— K.R.O.
	17.—19.45 Kerkdiensten N.C.R.V.
	19.45—24.— K.R.O.
MAANDAG:	8.—24.— N.C.R.V.
DINSDAG:	8.—24.— K.R.O.
WOENSDAG:	8.—24.— N.C.R.V.
DONDERDAG:	8.—10.— K.R.O.
	10.—11.— N.C.R.V.
	11.—14.— K.R.O.
	14.—24.— N.C.R.V.
VRIJDAG:	8.—24.— Algemeen programma, beurtelings te verzorgen door K.R.O. en N.C.R.V.
ZATERDAG:	8.—24.— K.R.O.

Omtrent wijzigingen van de in dit punt bedoelde verdeeling, die de beginselen der regeling niet aantasten en waaromtrent tusschen de betrokken verenigingen overeenstemming bestaat, beslist de Minister.

11. In de gevallen waarin de voorgaande bepalingen niet in eene regeling voorzien, wordt deze door den Minister getroffen, zoo noodig den Radio-raad gehoord.

12. De in deze beschikking bedoelde regeling, die voorloopig voor onbepaalde tijd zal gelden, treedt op een nader door den Minister vast te stellen datum in werking. Deze datum zal in geen geval later worden gesteld dan 1 Juli 1930.

's Gravenhage, 15 Mei 1930
De Minister voornoemd,
P. J. REIJMER.

DE STRIJD TEGEN DE RADIOSTORINGEN IN NEDERLAND.

Dezer dagen is in Enschede een politie-verordening uitgevaardigd, waarbij bepaald is, dat motoren, die in de hinderwet vallen, — dit zijn motoren met een vermogen van 2 P.K. of meer — voorzien moeten zijn van condensatoren en smoorspoelen, ter voorkoming van radio-storingen. Lichtreclames, die storingen kunnen verwekken zijn verboden.

WORDT DE ENERGIE VAN „PARIS EIFFELTOREN” VERHOOGD?

Naar men uit Parijs mededeelt, zal de energie van het Fransche station op den Eiffeltoren (golflengte 1444 M.) binnenkort verhoogd worden tot 24 K.W.

SPECIALE UITZENDINGEN IN ZWEDEN.

De Zweedsche omroepzenders geven regelmatig uitzendingen, die speciaal voor touristen, voornamelijk voor autobezitters, bestemd zijn. In deze uitzendingen, die worden samengesteld door de Koninklijke Zweedsche Automobielen Club, wordt vooral ook medegedeeld, hoe de toestand van verschillende belangrijke verkeerswegen is.

DE WEDSTRIJD TEGEN DE RADIOSTORINGEN.

De radioclub te Fourmies, Frankrijk, heeft een wedstrijd uitgeschreven voor haar leden, waarvan het doel is radiostoringen zooveel mogelijk tegen te gaan. Winnaar van dezen wedstrijd is hij, die het grootste aantal bronnen van radiostoringen weet op te sporen.

TELTAS-KUPROX

gaan LANGER MEE dan lampen en geven MEER RENDEMENT

Verkrijgbaar in div. spanningen en stroomsterkten



NAAMLooZE
VENNOOTSCHAP
TASSERON'S
Handels- en
Ingenieurs-bur.
CONRADKADE 24
Telefoon 34556
'S-GRAVENHAGE

KORTE GOLF-AMATEURISME

door M. W. H. DE GORTER

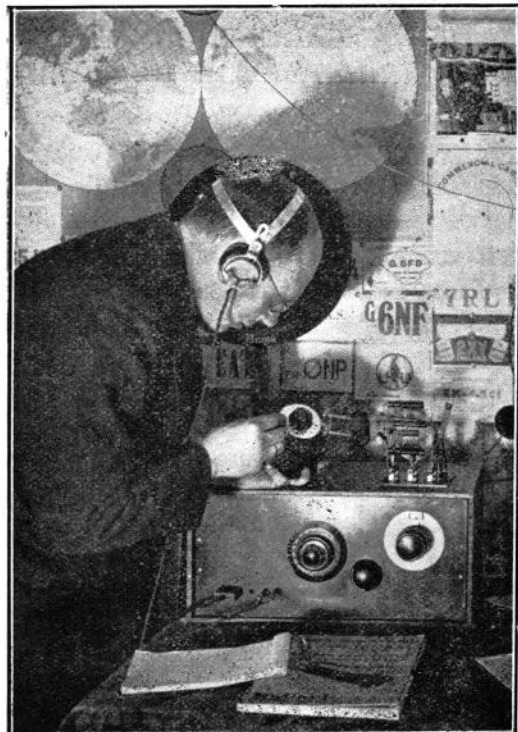

HET komt herhaaldelijk voor, dat lezers vragen naar een gehoord station of de zendtijden wenschen te weten van een zeker K. G.-station of de derde mogelijkheid, er de juiste golflengte van wenschen te weten. Een en ander is voor mij aanleiding om ditmaal eens een uitvoerige lijst van U.-K. G.-stations te geven, waar zeer zeker ieder in vinden kan, wat hij zoekt. Hoewel het momenteel meer en meer gewoonte wordt, om de golflengte van een station aan te geven in Kc. (Kilocycles) wordt hiernaast toch ook de golflengte in Meters aangegeven. Ik wensch echter nog een kleine waarschuwing hieraan toe te voegen. Speciaal de U.-K. G.-luisteraars, die pas met deze nieuwe hobby bezig zijn moeten hier vooral om denken. Verwacht vooral niet, wanneer een bepaald station volgens de lijst in de lucht moet zijn, en U stemt Uw ontvanger op de goede golflengte af, dat U dan ook altijd zult hooren. Sommige zenden maar met heel weinig energie en zijn onder de meest gunstige omstandigheden slechts te nemen. Ook de algemeen ontvangstcondities alsmede het moment van luisteren in verband met een bepaalde golflengte tellen een woordje mee. Ten slotte dient te worden opgemerkt, dat vele U.-K. G.-stations zich nog in een experimenteel stadium bevinden, zoodat een wijziging van golflengte of van zenddagen niet is uitgesloten.

4.97—5.35 M.	60.000—56.000 Kc.	gereserveerd voor amateur telefonie.
8.57 M.	35.000 Kc.	W2XCU Ampère N.J.
12.48 M.	24.000 Kc.	W6AQ San Mateo, Californië.
		Het golflengte gebied beneden de 10 M. is nog tamelijk vrij voor experimenteele doeleinden.
13.04 M.	23.000 Kc.	W XAW Schenectady N. Y.
13.97 M.	21.460 Kc.	W2XAL New-York.
14.06 M.	21.320 Kc.	DIV Nauen, Duitschland.
14.50 M.	20.680 Kc.	LSH Monte Grande, Argentinië. Dit station heeft telefonisch verkeer met Europa.
		FMB Tamatave, Madagaskar.
		PMB Bandoeng, Java.
14.62 M.	20.500 Kc.	W9XF Chicago, Ill.
14.82 M.	20.200 Kc.	DGW Nauen, Duitschland. Voor telefonisch verkeer met Buenos Aires.
15.03 M.	19.950 Kc.	LSG Monte Grande, Argentinië. Voor telefonisch verkeer met Parijs en Nauen.
15.12 M.	19.830 Kc.	FTD St. Assise, Frankrijk.
15.40 M.	19.460 Kc.	FZU Tamatave, Madagaskar.
15.45 M.	19.400 Kc.	PRO FRE St. Assise, Frankrijk.
15.50 M.	19.350 Kc.	Nancy, Frankrijk.
15.55 M.	19.300 Kc.	FTM St. Assise, Frankrijk.
15.60 M.	19.220 Kc.	WNC Deal N.J.
15.91 M.	18.850 Kc.	PLE Bandoeng, Java. Telefonie met Kootwijk. Concert op Woensdagmiddag.
16.10 M.	18.620 Kc.	GBJ Budmin, Engeland. Telefonie met Montreal.
16.11 M.	18.610 Kc.	GBU Rugby, Engeland.
16.30 M.	18.400 Kc.	PCK Kootwijk, Holland. Telefonie met Indië.
16.35 M.	18.350 Kc.	WND Deal Beach, N.J. Transatlantische Telefoon-dienst.
16.38 M.	18.310 Kc.	GBS Rugby, Engeland. Telefonie met New-York.
16.50 M.	18.170 Kc.	CGA Drummondville Quebec, Canada. Telefonie m. Engeland.
16.80 M.	17.850 Kc.	PLF Bandoeng, Java (Radio Malabar). Telefonie met Holland.
16.82 M.	17.830 Kc.	PCV Kootwijk.
16.88 M.	17.770 Kc.	PHOHI Huizen, Omroep voor de Koloniën. Op Maandag, Woensdag, Donderdag en Vrijdag.
16.90 M.	17.750 Kc.	HSLPJ Bangkok, Siam. Dit station werkt op Zondag.
17.20 M.	17.440 Kc.	AGC Nauen, Duitschland.
17.34 M.	17.300 Kc.	W2XK Schenectady, New-York. Dinsdag, Donderdag en Zaterdag van 17.00 tot 22.00 G.M.T.
18.40 M.	16.300 Kc.	PCL Kootwijk. Verkeer Holland—Indië.
18.56 M.	16.150 Kc.	GBJ Rugby, Engeland.
18.80 M.	15.950 Kc.	PLG Bandoeng, Java.
19.56 M.	15.340 Kc.	W2XAD Schenectady, N.-Y. Zondag van 20.00 tot 24.00 G.M.T. Dinsdag, Donderdag en Zaterdag van 17.00 tot 22.00 G.M.T. Op Maandag-, Woensdag-, Vrijdag- en Zaterdagavond wordt het avondprogramma van WGY uitgezonden.
19.60 M.	15.300 Kc.	OXY Lingby, Denemarken. Experimenteele uitzendingen.
19.63 M.	15.280 Kc.	W2XE Jamaica, N.-Y.
19.66 M.	15.250 Kc.	W2XAL New-York.
19.70 M.	15.220 Kc.	W8XF (KDKA) Pittsburg, Penn. Iederen dag vanaf 22.00 G.M.T. Zaterdag vanaf 24.00 G.M.T. Zondag het geheele programma.
20.00 M.	14.990 Kc.	TFZSH Iceland.

Bovenstaand lijstje bevat de voornaamste stations, welke beneden de 20 M. hoorbaar zijn. Hieronder vallen verscheidene Indische en Hollandsche K. G.-zenders, de transatlantische dien-

sten, alsmede enkele hier zeer goed doorkomende Amerikanen. De stations van het golfgebied van 20 tot 30 M. volgende week.

* * *

Terwijl ik dezer dagen in gesprek was met enkele amateurs over de condities van de U.-K. G. kwam het gesprek vanzelf ook op de geweldige storing van diverse telegrafie-stations, die men tegenwoordig vooral op de 40 M. band aantreft en die dezen band nagenoeg onbruikbaar maken. Een van van het gezelschap deed toen een idee aan de hand, dat zeker nog zoo gek niet is en waardoor de band toch nog waarde zou hebben. Hij raadde namelijk aan om de meest gestoorde band geregeld te gebruiken als oefenband voor het opnemen. Zelf had hij dit al eenigen tijd gedaan met als resultaat, dat hij veel en veel gemakkelijker qso's kon nemen dan tot heden het geval was geweest. Bij een beetje druk verkeer is het werkelijk soms uiterst moeilijk om juist dat station er uit te nemen, dat men hebben moet. Gewoonlijk is het tevens het station met het zwakste signaal. Na eenige oefening als hierboven bedoeld zal men echter al spoedig merken, dat het beter gaat.

DE 10 M. BAND.

Het golflengte-gebied in de buurt van de 10 M., dat tot op heden nog tamelijk onbereikbaar was voor velen, is vooral in de eerste maanden van dit jaar meer en meer in het middelpunt der belangstelling gekomen van de geroutineerde amateurs. Dit is in hoofdzaak te danken aan de activiteit van de ARRL, die door het uitschrijven van een wedstrijd de belangstelling wist wakker te schudden. In het Mei-nummer van QST vinden we thans het een en ander vermeld van hetgeen er op dit gebied thans plaatsgevonden heeft en nog plaats vindt.

In de eerste plaats zijn er natuurlijk 'n groot aantal Amerikaansche stations op deze lage golflengte gaan werken de een met meer succes dan de ander, doch zeer fraaie prestaties zijn reeds geleverd. De star-station in Amerika is wel W2JN. De Amerikaansche stations hebben over en weer met elkaar gewerkt. Europeesche stations hebben gewerkt met Afrika en Amerika en zijn thans aan het testen met Australië, terwijl ook Europeesch verkeer onderling op 10 M. mogelijk bleek te zijn. China is in verbinding geweest met Australië en hoorde voorts signalen vanuit Amerika. Amerikaansche stati-

ons werkten met alle vastelanden, behalve met Azië.

Wanneer we vervolgens de verschillende landen ieder afzonderlijk beziën, dan komen we tot de overtuiging dat Engeland nog steeds aan den spits staat, waar het om gaat om moeilijke experimenten, die veel tijd en opoffering van den amateur vorderen. Het feit ook, dat de Engelsche afdeling, de RSGB een specialen test uitschreef, heeft hier natuurlijk wel veel toe bijgedragen. Onder de meest actieve stations treffen we aan G5ML, G6LL, G5WK, G6NF, G2OD, G6QZ, G5BY, G5DH, G2CJ en het luisterstation BRS 25. Behalve laatstgenoemde zijn allen zonder uitzondering in Amerika gehoord en hebben ook qso gehad met Amerikaansche stations. Een mooie dx-prestatie is die van W9BYC in Colorado, wiens signalen verschillende malen in Engeland met goede sterkte werden opgenomen. Van de bovengenoemde Engelsche stations was het G5WK die er in slaagde de eerste verbinding tot stand te brengen op de 10 M. golf met Zuid-Afrika. Hij werkte eerst met ZS5C en vervolgens met ZS4M.

Het voornaamste 10 M. station in Finland is dat van OH2NM, een kristal gestuurde zender met een input van slechts 20 watt. Hij werkte o.m. met FM8GKC en FM8BG in Noord-Algiërs, Afrika en was ook in qso met ZS4M. Andere Finsche stations, welke aan de experimenten deelnemen zijn OH2NV, OH2OP, OHINH en OHINT.

In Denemarken zijn het voornamelijk OZ7Y en OZ7T. De signalen van eerstgenoemd station werden verscheidene malen in Amerika ontvangen, terwijl laatstgenoemd station door een verbinding met ZS4M de eerste verbinding Denemarken—Zuid-Afrika op zijn naam wist te brengen.

Frankrijk is niet erg vertegenwoordigd in dezen kamp en alleen het station F8CT doet wat van zich spreken door regelmatige qso's met W2JN.

Zuid-Afrika treedt bij deze proeven al bijzonder sterk op den voorgrond en dit is voor een groot gedeelte te danken aan het schitterende werk van ZS4M. Eigenaardig is het te vernemen, dat de operator van dit station, Mr. Hill, aanvankelijk niets dan pech had met zijn zender. Dag aan dag werden de proeven voortgezet, zender omgebouwd, antenne

gewijzigd, zelfs de zender in zijn geheel naar een andere plaats overgebracht, doch alles zonder resultaat. Toen werd besloten zelf de controle van de zender op te nemen door op bepaalde afstanden te gaan luisteren. Eindelijk was op een afstand van circa 15 K.M. de signaalsterkte nog r9 zoodat men met goeden moed weer aan den gang ging en ditmaal het succes niet uitbleef. Dien eersten dag werden twee qso's gemaakt en onmiddellijk hierop volgde de eerste verbinding met Amerika W2JN.

Ook uit China bereiken ons berichten van amateurs, die zich op 10 M. hebben gewaagd en vooral treedt hierbij op de voorgrond AI2KT, die al menige verbinding met Amerika tot stand wist te brengen.

In Canada treffen we aan VE2CA het station van Mr. Alphy Blais.

In Australië is de activiteit weer wat grooter en hier zijn het vooral VK3BQ, VK3PM, VK4RB, VK3HK, VK3WG en VK7DX die van zich doen hooren.

Volgens de rapporten van deze stations komen daar de signalen der Amerikanen r8 tot r9 door zonder eenige storing, wat haast niet te gelooven is. Totaal zijn er in Australië een dertigtal stations op de 10 M. band bezig.

Ook in Nederland zijn door verschillende amateurs 10 M. signalen opgevangen terwijl ook enkele zendende amateurs pogingen doen om in deze richting successen te boeken. Aangezien hieronder enkele niet gelicenseerde stations zijn, zullen hier de calls niet worden vermeld.

ZL2AC en ZL1AN zijn de stations, welke in New Zealand de meeste activiteit aan den dag leggen.

Zooals reeds uit het bovenstaande blijkt is van de Amerikaansche stations het station W2JN favoriet. Eenerzijds behoeft dit geen verwondering te wekken, wanneer men weet, dat W2JN al reeds gedurende ruim twee jaar op deze golflengte proeven doet en er dus al aardig mee vertrouwd geraakt is. Door het ontbreken van tegenstations was hij echter niet in de gelegenheid op afstand te testen. Dit is thans veranderd en de resultaten bleven dan ook niet uit. W2JN is verder niet de eerste de beste, want in April 1928 was hij degene, die door een qso met F8CT de eerste verbinding Amerika-Europa tot stand wist te brengen. Ook de eerste verbindingen

met ZS- en CZ-stations staan op zijn naam en het eigenaardige hiervan is wel, dat deze beide verbindingen tot stand kwamen op 1 Januari 1930. Wel een goeden inzet voor het nieuwe jaar.

Uit de ingekomen rapporten is al heel wat te leeren omtrent de 28 megacycles band. DX qso bleken mogelijk en dagelijks komen er weer nieuwe bij. Vooral met het naderen van den zomer is de bruikbaarheid van deze nieuwe band een uitkomst, want het is gebleken, dat ze tamelijk vrij van storing is. Een der stations rapporteerde een qso tijdens een hevig onweder, waarbij niet de minste storing optrad. De eenige storing, waar men last van heeft is de ontstekingsinstallatie van automobielen en hieraan zal men vermoedelijk door een juiste opstelling van de antenne ten opzichte van de rijweg nog wel aan kunnen ontkomen. Fading is er in dit gebied ook aanwezig doch niet in dergelijke mate als bijv. op de 40 M. band. De wisseling tusschen zwak en sterk is minder groot. Wordt de fading echter zoo hevig, dat het station, waarop men afgestemd is, verdwijnt, dan kan men gerust den ontvanger uitschakelen, want dan komt het station niet meer terug voor den volgenden dag.

Volgens W2JN zijn de signalen op de 10 M. band, welke in Amerika gehoord worden, harder dan op eenige andere band en G5ML in Engeland rapporteert in denzelfden geest over de Amerikaanse signalen. De grootste bedrijvigheid treft men thans op deze golflengte aan op Zaterdag en Zondag.

Momenteel is er nog niet veel met zekerheid te zeggen omtrent de bruikbaarheid. Dit zal eerst mogelijk zijn, wanneer nog meer gegevens zijn ingezameld, en men aan de hand daarvan zal kunnen vaststellen, wat de meest geschikte tijdstippen voor qso's met verschillende werelddeelen zijn. De amateur heeft weer een gebied gevonden, waar hij zich verdienstelijk kan maken en het zou mij niets verwonderen, wanneer hij er in slaagde om hier een afvloei gebied te vinden voor de andere smalle amateurbanden, die heden ten dage meer dan overbevolkt zijn en door QRM bijna niet meer te gebruiken.



TELEVISIE

Zooals indertijd in „Radio-Wereld” is vermeld, is ondergeteekende geruimen tijd geleden aangezocht door Mr. Denton, Ingenieur bij de Baird Company en een der leidende persoonlijkheden van de Engelsche Television Society, te trachten hier in Holland een soortgelijke Vereeniging op te richten. Daar op dat tijdstip televisie echter voornamelijk nog bekendheid genoot onder de Engelsche amateurs, achtte ik het moment hiervoor nog niet gekomen. Thans echter, nu mij verscheidene personen in Nederland bekend zijn, die zich met experimenten op dit gebied bezig houden acht ik het oogenblik gekomen om te trachten een soortgelijke vereeniging hier te lande op te richten, waardoor de verschillende experimenteers met elkaar in aanraking kun-

nen komen, ideeën uit kunnen wisselen en dus niet meer geheel op zichzelf zijn aangewezen. Dat dit de ontwikkeling der Televisie ten goede zal komen, zal niemand mij kunnen betwisten. Hierbij zullen wij er echter rekening mede dienen te houden, dat het ledenaantal aanvankelijk niet zeer groot zal zijn en over geheel Nederland verspreid, waardoor het niet mogelijk zal zijn veel vergaderingen te organiseren. Ik meen hiervoor echter een alleszins bevredigende oplossing te hebben gevonden.

Ik verzoek thans, hen, die met het plan sympathiseeren, mij even een briefkaartje te willen zenden, waarna meerdere uitvoerige gegevens zullen worden toegezonden.

M. W. H. DE GORTER.

Kamerlingh Onneslaan 110a, Schiedam.

SCHERMROOSTERLAMP OF NIET

DE strijd over de beteekenis der schermroosterlamp voor de praktijk dreigt opnieuw te ontbranden. De schermroosterlamp is van begin af aan eigenlijk verguisd en aanbeden, eenerzijds is men overtuigd dat de schermroosterlamp vrijwel fabelachtige versterking mogelijk maakt, terwijl anderzijds er nog vele goede amateurs en constructeurs zijn, die aan enkele trappen van hoogfrequent versterking in cascade de voorkeur geven.

De schermroosterlamp verwekte bij haar verschijning enkele jaren geleden overall groote belangstelling en hoog gespannen verwachtingen. Men had gehoord dat met een schermroosterlamp men de versterking van twee normale lampen zou verkrijgen. Op dit eerste enthousiasme volgde spoedig ontuchtering. De amateurs hadden deze nieuwe vinding met hoog gespannen verwachting toegepast, zij gingen ontvangers bouwen met tot dusver ongekende h.f. versterking, maar..... de resultaten bleven maar matig.

In de toestelfabricage ging het evenzoo. Iedere fabriek haastte zich een schermroosterontvanger te brengen, want dit was het eenige ware. Slechts enkele bedrijven hebben daarmede gewacht, omdat zij beseften dat de schermroosterlamp slechts dan praktisch zijn theoretische voordeelen bewijzen kan wanneer de ontvanger geheel

en al gebaseerd is op de nieuwe eischen, die de schermroosterlamp stelt. Het bewijs te leveren, dat de schermroosterlamp werkelijk voor den bouw van ontvangtoestellen geheel nieuwe mogelijkheden bood was een opgave, die pas na enkele jaren praktijk te verwezenlijken viel. En de haastige spoed, die hier en daar betracht is bij de toepassing van de schermroosterlamp heeft gevolgen achtergelaten. De schermroosterlamp is bij vele amateurs in discredit geraakt. Theoretisch mag zij dan een hooge versterkingsfactor hebben, in de praktijk geeft de schermroosterlamp niet veel meer dan een goede h.f. lamp, maar is alleen kostbaarder en kritischer. Ziedaar de gedachte, die menige amateur heeft. Bij juiste toepassing zal de schermroosterlamp ons echter in staat stellen vooral bij de z.g. Fernempfang bijzondere resultaten te bereiken, die voor de drie elektroden-lamp als h.f. versterker niet zijn weggelegd.

Maar voor den amateur is deze lamp inderdaad moeilijk. Wie haar toe wil passen in de gebruikelijke schema's en zich aan de voorgeschreven spanningen houdt, zal hiervan niet veel bespeuren. Maar hij, die op eigen initiatief resultaten tracht te bereiken met deze lamp in speciale schakelingen of bij ongunstige opbouw, zal beter zijn toevlucht kunnen nemen tot de ouderwetsche h.f. lamp.

Kruisgesprekken voor Oor en Oog

Thans is het begrip „afstand” geheel weggevallen

Een interessant experiment

WIJ maakten verleden jaar reeds melding van de grote vorderingen, die de televisie in de Bell Telephone laboratoria te New-York maakte, toen wij schreven over de kleurentelevisie, die daar met succes

invloed op de foto-electrische cel uitoefent. De spreker maakt geen gebruik van een normale telefoonmicrofoon, doch voor hem is de microfoon opgehangen, terwijl de luidspreker in de onmiddellijke nabijheid van het beeld van dengene, met wie hij het gesprek voerde, hem niet alleen diens klanken

reacties der beide groepen foto-electrische cellen niet meer naar één zender geleid. Dank zij deze methode bleef het beeld van den spreker dan ook permanent aan iedere zijde waarneembaar. De details van de beelden zijn thans veel duidelijker zichtbaar. Het aantal gaten van de schijf is namelijk van 50 tot 72 opgevoerd. De synchronisatie was dank zij de aparte leidingen hiervoor voortreffelijk. De schijf had hier een snelheid van 18 omwentelingen per seconde. Voor dit systeem is een band van 40 kilocycles noodig, dus in de praktijk zou dit weinig bezwaren opleveren.

Een andere grote verbetering, die met deze demonstratie ingeluid werd, was de grootere gevoeligheid der foto-electrische cellen, die bovendien nog in batterijen opgesteld waren. Dank zij deze grootere gevoeligheid, behoefde de verlichting niet meer zoo intensief te zijn. De spreker had dan ook nauwelijks de sensatie, dat zijn gelaat 18 maal per seconde door een lichtstraal werd afgetast.

Van acoustische koppeling was, niet-tegenstaande luidspreker en microfoon dicht bij elkaar opgesteld waren, ook geen sprake. Als speciale voorzorg werd hierbij gebruik gemaakt van condensator-microfoon. Voor luidsprekers

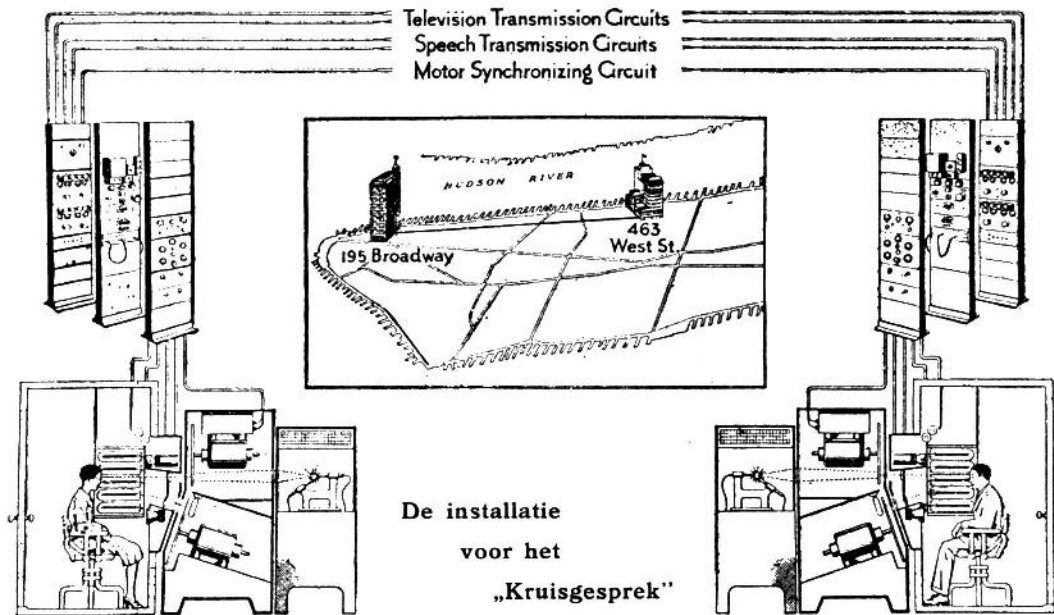

plaats vond. Thans zijn nieuwe stappen gedaan, en wel een soort twee-weg televisie, een kruisgesprek, dat dank zij de bijbehorende telefooninstallatie, thans voor oor en oog gold.

deed hooren, maar bovendien volkomen den indruk gaf of hij de woorden van diens lippen hoorde. De televisie-over-

In de betreffende studio zit de spreker thans voor een microfoon, voor hem ziet hij het gelaat van de persoon, met wien hij rustig een gesprek voert, onverschillig en ongevoelig voor het feit, dat deze op meerdere kilometers afstand van hem verwijderd is. Tijdens het gesprek werd het gelaat van den spreker beschenen door een straal blauw licht. De variaties van deze lichtstraal werkten in op een groep foto-electrische cellen op de normale wijze, de veranderingen in de televisie-stroom gingen per kabel naar de plaats, waar de andere spreker was gezeten en werden daar wederom in beelden omgezet. Dank zij de mildheid van het blauwe licht, ontvond de spreker geen enkele onaangename gewaarwording hiervan.

De „telefooncel” werd verlicht door een zacht diffuus oranje licht, dat geen

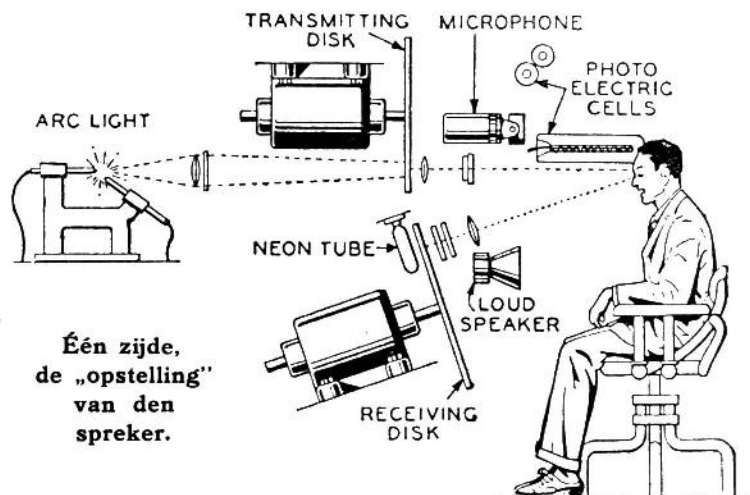

brenging was meer dan voldoende om het gelaat te herkennen. Dank zij de toepassing van speciale schijven was het effect dan ook volkomen. In tegenstelling met vroeger gevolgde methodes werden thans twee afzonderlijke televisie-zenders gebruikt en werden de

werden electro-dynamische exemplaren gebruikt. Dank zij een zeer specialen hoek waaronder zij opgesteld waren, bespeurde men aan de andere zijde niets van het terugklinken van het gesproken woord.

(Vervolg op pag. 333)

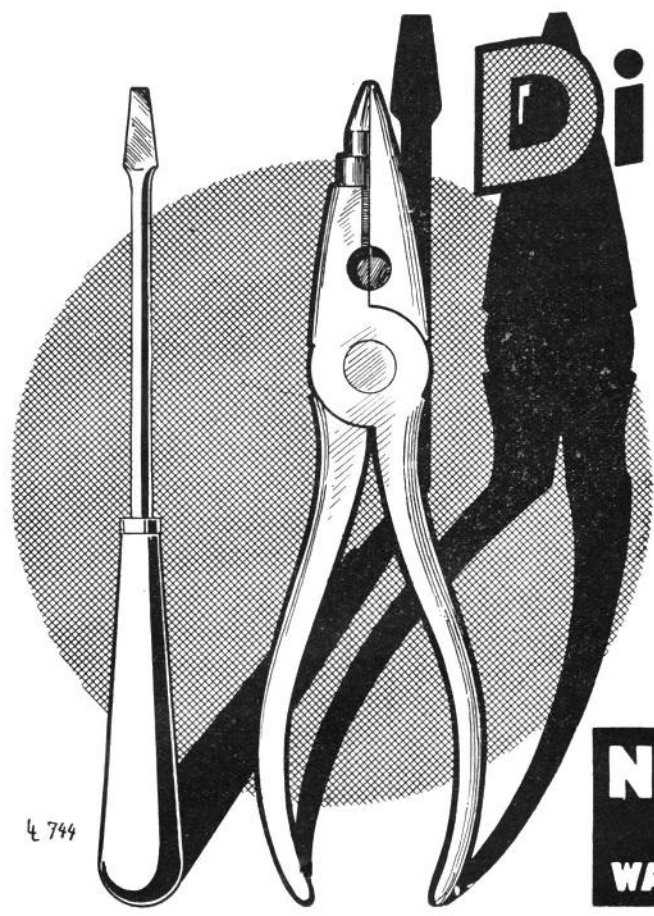

Dit is alles!

wat U aan gereedschap nodig heeft, om zelf, zonder eenige moeite en met de minste kosten een selectief-en schitterend werkend **RADIOTOESTEL** te bouwen.

Vraagt Uw handelaar ons gratis **PILOFOON SCHEMA**

GEHEEL WISSELSTROOM - OP WARE GROOTTE
GETEEKEND - MET DUIDELIJKE BOUWBESCHRIJVING

NIJKERK'S RADIO N.V.
AMSTERDAM C.
WARMOESSTR.94 TEL.36883-36993



Van der Heem & Bloemsma

Fabriek: Stortenbekerstr. 177, DEN HAAG. Tel. 90602

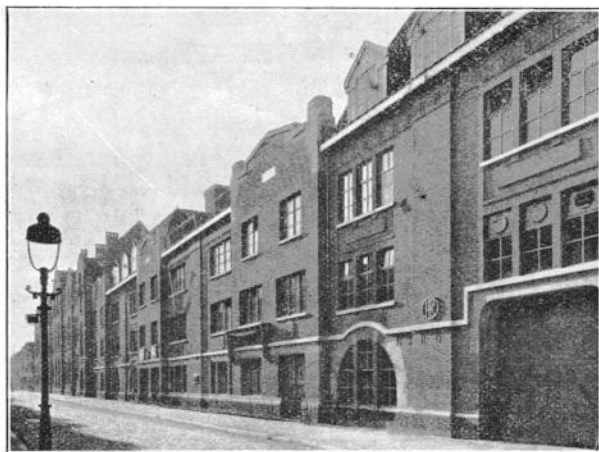

VERSTERKERS
3, 6, 12, 24 en 50 Watt

Vraagt onze versterkerbrochure D



WEGENS UITBREIDING
wordt ons kantoor en magazijn per 3 JUNI
VERPLAATST NAAR

HARTMANSSTRAAT 60
ROTTERDAM

Ter gelegenheid daarvan lanceeren wij een tweetal NIEUWE PRODUCTEN, die zowel in kwaliteit als lage prijs ONOVERTROFFEN zijn

IRFRA Plaatstroomcombinatie
COMPLEET MET GLOEISTROOM . . F 12.50

IRFRA Electrolytische Condensator
CAPACITEIT 2800 MF F 7.25

VRAAGT ONZE BEKENDE TULP SPOELEENHEID!

ELECTROTECHNISCH INGENIEURSBUREAU
Ir. F. FRANK e.i., ROTTERDAM
WOLFSHOEK 7-8 — TELEFOON 52466

VAN ONZE LEZERS

OVER ROOFBOUW

Geachte Redactie.

Nu de beslissing over den zendtijd is gevallen en door den Heer Vogt hemel en aarde wordt bewogen over de gepleegde rooffbouw op de „vette, gemeste gronden” zou ik gaarne het één en ander opmerken. Vergeet de heer Vogt dan geheel en al, dat als er rooffbouw gepleegd is, dit in de aller-eerste plaats gedaan is door hem zelf, door de verschillende omroepverenigingen, uit den ouden H.D.O. voortgekomen en door de besturen daarvan?

Iedere oude amateur zal zich den ouden tijd nog herinneren, toen PCGG, Middelraadt, P A5, P A6 met den Zondagschen zender met vioolmuziek in den aether debuteerden. Toen kwam ook Hilversum in den aether, dank zij vele verzoeken en veel overleg werd de H.D.O. uitverkoren. Maar ook die H.D.O. kon niet buiten geld, alle vakbladen en amateurs wekten op tot het geven van bijdragen, de vakbladen vooral steunden krachtig en daadwerkelijk. Ik herinner mij nog heel goed, hoe dankbaar de H.D.O. was voor postwisseltjes van een gulden en een rijksdaalder.

Toen het zaakje, dank zij de medewerking van amateurs en vakbladen eenmaal begon te loopen, werd men brutaler. Men kon luistervink worden voor, fatsoenshalve niet minder dan f 5.— per jaar. Toen dit eenmaal liep en men feitelijk van vrijwillige bijdragen niet meer verwachten kon, heeft men het eens willen probeeren door te nemen.

Vele lezers zullen zich nog herinneren hoe in December 1924 voor de microfoon aangekondigd werd, dat er een verrassing op komst was. Zelfs Mevr. Antoinette van Dijk deelde het, gedachtig, dat wie de jeugd heeft, tevens de toekomst bezit, aan de kleintjes in haar kinderuurtje mede. En wat was die verrassing? De eerste rooffbouw, want Hilversum ging een eigen blad uitgeven. Dat kon toen wel, met één beweging werden de bestaande vakbladen, die de H.D.O. groot gemaakt hadden, op zij geschoven. Der Mohr hat seine Schuldigkeit getan, er konnte

gehen. Maar het werd geen vakblad (mijnheer Vogt, hier roep ik onze gesprekken *) weer eens in Uw geheugen terug) het zou uitsluitend een gids worden voor het opzoeken van de programma's. Nu inderdaad het is heelemaal geen technisch- of vakblad geworden, er staat alleen maar een vragenrubriek in, diverse bouwbeschrijvingen, technische wenken en worden er in den treure schema's in te koop aangeboden, worden den lezers schemerlampen en luidsprekeronderdelen opgedrongen.

Is dit geen rooffbouw, mijnheer Vogt, hoe zouden de vakbladen en de radiohandelaren hier over denken? Toen er in het begin over geschreven en geklaagd werd gaf de heer Vogt lakoniek te kennen, dat dank zij zijn relaties ook de Engelsche programma's verkregen konden worden, zoodat zij den amateurbladen verboden en aldus den amateurs onthouden konden worden, als zijn machtige wil dit wenschte.

Toen ik destijds naar Hilversum schreef, dat het toch niet billijk was, dat als men zijn geld stuurde voor het in stand houden van uitzendingen, men daarmee een handelszaakje begon, kreeg ik in het geheel geen antwoord. Ook toen ik hierover den heer Vogt voor de microfoon uitdaagde voor een debat, kreeg ik nul op het request. Men moest zijn goede geld maar zenden, het blad, waarop men geabonneerd was maar afzeggen en de Radio Luistergids gaan lezen. Is dit geen rooffbouw? Ik klopte met mijn opmerking aangaande het besteden der gelden van de luistervinken aan gesloten deuren, totdat Uw blad mijn ingezonden stuk op 25 Januari 1925 opnam. Toen kon men als luistervink op aanvraag een beknopt programma toegezonden krijgen, maar ook niets anders en niets meer. Zooals het overal gaat, ging het ook hier, eerst aap wat heb je mooie jongen en als men een veer voor zijn mond kan wegblazen, dan begint men te trappen en vergeet men liefst zoo snel mogelijk, wat een ander heeft gedaan om de betreffende vereeniging op het paard te helpen.

In dit verband wil ik den Heer Vogt nog even herinneren aan ons gesprek tijdens het bezoek van de Amsterdam-

sche Radio Societeit op 21 Februari 1925. Toen ik daar mijn bezwaren te berde bracht, maakte hij er zich met een grapje af. Ik voorspelde den Heer Vogt toen datgene, wat thans geschied is, met de woorden „mijnheer Vogt, als U zoo door gaat om als alleen-heerscher op te treden, dan zal de tijd nog eens komen, dat dezelfde amateurs, die U nu steunen, U zelf van Uw voetstuk zullen laten tuimelen.” Maar wat was het antwoord, dat ik lachend kreeg? „Daarvoor ben ik niet bang, want de H.D.O. is sterk genoeg.”

Wat thans met de voortzetting van dezen omroep gebeurd is, geachte Heer Vogt, dat hebt U zelf met andere bladen gedaan. Goed voorbeeld doet goed volgen. Zoo men doet, zoo men ontmoet. Ik geloof dat velen met mij het raadzamer voor U zouden vinden om niet over rooffbouw al te veel te spreken. Men moet nu eenmaal geen steenen gooien, wanneer men zelf in een glazen huis woont.

Met dankzegging voor de mij beschikbaar gestelde plaatsruimte teeken ik

H. TH. SUITERS.

*) Wij willen ons van commentaar op 't bovenstaande onthouden, alleen dit: In een gecombineerde vergadering, waar aanwezig waren o.a. de Heeren Gebr. Rees, Veenstra Sr., Corver, Vogt, Baron Tindal en Engers, werd door de Heeren Vogt en Tindal uitdrukkelijk verzekerd, dat de toenmalige Luistergids uitsluitend programma's zou bevatten, *in geen geval* zich op technisch gebied zou begeven, geen concurrent zou worden van de amateurbladen, (welke reeds bestonden vóór de Luistergids kwam!!) op welke basis toen samenwerking werd verkregen.

Hoe de Heer Vogt hierin zijn woord is nagekomen, kan ieder die de Radiobode wel eens inkijkt, constateeren. Toen wij eens inlichtingen hierover vroegen, bleef ons schrijven, zooals 't blijkbaar ook anderen gebeurde, onbeantwoord.

REDACTIE RADIO WERELD

(Slot van pag. 331)

De installatie voor een dergelijk kruisgesprek is natuurlijk nog zeer gecompliceerd en zeer kostbaar. Praktische toepassing heeft dit dan ook nog niet gevonden. Maar verder gaande op den ingeslagen weg, hoopt de directie der Bell Telephone in de toekomst het systeem dermate te vereenvoudigen, dat niets een commercieele exploitatie in belangrijke gevallen in den weg zal staan.

De Televisie=ontvangst in Holland

NAAR aanleiding van het bericht omtrent de Televisie-ontvanger, welke mij door Mr. Baird werd toegezonden, bereikten mij deze week enkele brieven van R.-W.-lezers, die mij verzochten, mijn bevindingen te willen mededeelen omtrent de behaalde resultaten. Daar ik dit van algemeen belang acht, zal ik hier een kort verslag geven van de door mij gevolgde uitzendingen. Sedert het apparaat in mijn bezit is, was ik gedurende 4 maal een half uur in de gelegenheid een Televisie-uitzending te volgen. Nu is het met Televisie precies als met een radiotoestel, men moet er mede vertrouwd geraken om er zooveel mogelijk uit te kunnen halen. Daarbij komt, dat de zendtijd telkens maar een half uur bedraagt. Men is dus gedwongen alles van te voren gereed te maken, zooals men denkt dat het het beste zal gaan, want als men in dat halve uur nog moet gaan veranderen, dan ziet men niet veel.

Met spanning zag ik dan ook de eerste uitzendavond tegemoet. Alles was gereed en de omroeper van BBC kondigde aan, dat er nu een experimenteele uitzending zou volgen van de Baird Intern. Television Company. Even niets en dan het mij reeds bekende geratel in den luidspreker. Het groote moment is gekomen. De motor wordt ingeschakeld, versterker aangesloten, de neonlamp gloeit op en in het scherm zie ik niets dan strepen die schuin van boven naar beneden loopen. Ik wijzig de snelheid van den motor en zie dat de strepen meer horizontaal gaan loopen. Eindelijk zijn ze precies horizontaal en wanneer ik zorg, dat een zwarte streep juist boven aan het frame blijft, dan heb ik het geheele scherm goed verlicht voor mij. De eerste momenten is het vreemd. De oogen moeten er even aan wennen. Ik zie zwarte stippen en eindelijk kan ik er met zekerheid een kop uit maken. Het is echter alleen de omtrek en een paar zwarte punten op de plaats der oogen, neus en mond. Zoo nu en dan loopt het beeld door elkaar en het kost mij tamelijk veel tijd om den motor weer synchroon te krijgen. Zoo komt het einde der eerste uitzending, naar mijn zin veel te vlug. Intusschen zijn mij verschillende punten opgevallen, waar ik

verandering in wensch te brengen. Deze veranderingen zijn tot stand gekomen als de tweede uitzending plaats vindt, op Vrijdagavond. Dit keer is het resultaat iets beter hoewel ik er nog niet in slaag een goed gedetailleerd beeld te ontvangen, met half schaduwen. Het blijkt echter, dat ik de televisior al beter in bedwang kan houden, want ditmaal loopt de motor soms gedurende 5 à 7 minuten aan een stuk door synchroon. Eenmaal kreeg ik een werkelijk goed beeld, doch slechts enkele seconden, toen verdween het en kreeg ik weer een beeld, dat veel overeenkomst vertoonde met een afdruk van een zgn. hard negatief, dus wit en zwart, zonder eenigen overgang.

De tijd welke er verliep tot de daaropvolgende uitzending op Dinsdag besteedde ik om een versterker te bouwen, welke ik tusschen ontvanger en televisior schakelde, waarna ik de installatie uitprobeerde op gewone muziek. De behaalde resultaten bevredigden mij wel en gaven hoop op een beteren ontvangst.

Toen ik dan ook Dinsdagavond opnieuw inschakelde werden mijn verwachtingen niet teleurgesteld. Na eenige instellingen slaagde ik er in zeer goed gedetailleerde beelden te ontvangen, doch thans was weer een bezwaar, dat de synchronisatie blijkbaar niet krachtig genoeg was en ik steeds met de hand den motor moest regelen. Niettemin slaagde ik er dien avond in, het gelaat van een heer en vervolgens van een dame zeer duidelijk op het scherm te zien.

Ik had thans eenige ervaring, zij het dan ook in totaal van drie maal een half uur, doch deze ervaring was voldoende om na enkele voorbereidingen Vrijdag-

nacht van 16 op 17 Mei mij in staat te stellen de uitzendingen van dien nacht goed te ontvangen en hierbij tevens een zeer interessante ontdekking te doen. Direct bij den aanvang slaag ik er in den motor synchroon te laten loopen en onmiddellijk verschijnt het beeld van een Heer, die gaat zingen. Van te voren was een tweede ontvanger ingeschakeld, zoodat ook de zang weergegeven werd, zoodat we de persoon konden zien en hooren. Een tweetal genoodigden, die dit experiment bijwoonden, waren opgetogen over het resultaat. **Dit is voor zoover mij bekend de eerste maal, dat in Holland televisie wordt ontvangen en tevens het gesproken woord weergegeven wordt via den aether.** Indertijd gaf Telefunken een soortgelijke demonstratie in Scheveningen, doch hierbij was een lijnverbinding tusschen zender en ontvanger.

Vervolgens kwam een dame voor den zender, die eveneens eenige liederen ten beste gaf. Deze beeltenis bleef volkomen rustig in het frame staan en indien de dame tot mijn kennissenkring zou hebben behoord, zou ik haar zeker onmiddellijk hebben herkend. Alle details van het gelaat, de golving van het haar, de versiering der japon, waren zeer duidelijk waarneembaar. Op dit moment van de ontvangst deed zich een eigenaardig verschijnsel voor. Het beeld werd namelijk op een bepaald moment flauwer, doch ter zelfder tijd vormde zich **iets hooger een tweede beeld**, dat duidelijker werd, naarmate het andere verflauwde. Eenigen tijd waren beide beelden gelijktijdig te zien, waarbij het eene gezicht zich ongeveer bevond ter hoogte van de schouders van het andere gezicht. Daarna verflauwde het tweede

(Vervolg op pag 336)

Ministerie van Waterstaat

Op de Luchtvaartterreinen Schiphol (Amsterdam) en Waalhaven (Rotterdam) kunnen eenige

Leerling-Radiotelegrafist-Observatoren

bij den berichtendienst voor de Luchtvaart worden geplaatst.

Sollicitaties op gezegeld papier vóór 1 Juni a.s. te richten tot het Hoofd van het Bureau Luchtvaart, Binnenhof 4 te 's-Gravenhage



OP LUISTERPOST

ER was eens een tijd, dat ik geen rust had, als ik niet per dag een twintigtal stations gehoord had. Het kon mij minder schelen, wat er uitgezonden werd, of het mooi of leelijk, muziek of voordracht was, als ik mij maar overtuigd had, dat ik met mijn toestel op het rijtje af de verschillende zenders afstemmen kon. Dat was toen niet zoo moeilijk, want het gedrang in den aether was minder groot. Als het lukte, dan was ik trotsch; ik zou haast zeggen „verliefd” op mijn ontvanger; het was de bekende vader trots, gemengd met een flinke dosis zelfverheerlijking. Maar als het eens spaak liep, als ik Frankfurt niet van Kattowitz en Motala niet van Königswusterhausen los krijgen kon, dan veranderde die liefde subiet in haat, en ik had den heelen rommel met den hamer kapot willen slaan. Er zullen wel onder de geachte lezers sommigen zijn, die aan dezelfde ziekte geleden hebben. Die begrijpen mijn gemoedstoestand wel. Tempora mutantur et nos mutamur in illes! *) En bij mij is de koorts gezakt. Ik maak mij er niet meer druk over, wanneer ik op 'n avond een bepaald station absoluut niet krijgen kan. Een anderen keer lukt het wel. Dat wil niet zeggen, dat ik geen hooge eischen stel wat betreft de selectiviteit van mijn ontvangapparaat. Integendeel! Nog steeds ben ik aan 't experimenteren en verknoei een massa tijd en geld om het beste van het beste te hebben, maar ik gebruik mijn toestellen niet meer als D-trein of vlieg-machine, waar ik mee door Europa raas, maar veeleer als een altaar in den oneindigen tempel der Muzen, waar ik rustig offer.

Gewoonlijk pik ik één zender uit, die ik gedurende eenige dagen beluister, en zoo krijg ik langzamerhand een goed overzicht over de kwaliteiten en eigenaardigheden van bekende Europeesche

*) De tijden veranderen en wij veranderen met hen.

stations. In de afgelopen week was mijn keuze op Hamburg gevallen, den bekenden Noragzender, die bij ons uitstekend gehoord wordt. Ofschoon het weer niet doorlopend gunstig was en op sommige dagen, b.v. Woensdag en Vrijdag vrij hevige luchtstoringen optraden, mag ik met het resultaat wel tevreden zijn. Den meesten hinder ondervond ik van kortere en langere fading.

Een succes, tevens een aangename verrassing, was de uitzending van de nieuwe operette „Schusterprinzesschen” van Hermann Hiller op Dinsdag 13 Mei. Over 't algemeen hou ik er niet van naar een onbekende opera of operette te luisteren.

Het is zoo moeilijk zich een juiste voorstelling te maken, en de „Witz” gaat meestal reddeloos verloren, wanneer de situatie niet tevens door het gezicht opgenomen wordt. Maar deze uitvoering was, ook zonder visie, hoogst illustratief. Het is een echte „Wiener Operette”, Wiener muziek en Wiener volkshumor boeien den luisteraar. Het smaakt licht en luchtig als slagroom, evenals b.v. de „Walzertraum”. De onmogelijkste gebeurtenissen worden zoo suggestief voorgesteld, dat wij ze zonder kritiek accepteren. Dat Czaar Peter als timmerman te Zaandam werkte, is een historisch feit, en Lortzing had geen moeite dit in zijn opera „Czar und Zimmerman” geloofwaardig te maken. Maar dat de vroolijke Oostenrijksche Keizer Joseph II, de gemaal van de trottsche Maria Theresia, drie dagen als schoenmakersleerling in het huis van zijn „Hofschuster Schopfinger” vertoeft om met diens lieftalig dochttertje Miezi, het Schusterprincesschen, een partijtje te flirten — dat is een kras sprookje, maar alleraardigst, en zolang de uitvoering duurt, komt 't niet in ons hoofd op te vragen: Geloof jij 't? — Wie ik! — Ja jij! enz. Een figuur, als uit het bloeiende leven geknipt, is de leerling-collega van Joseph, Nazi. De Berlijnsche

„Schusterbuben” genieten een welverdiende wereldreputatie vanwege hun slagvaardigheid en hun brutalen mond. Maar Nazi doet voor hen niet onder. Allerkoddigst is zijn gelukwensch op Miezi's verjaardag:

„Zu dem schönen Wiegenfeste wünscht der Nazi dir das Beste. Weil ka Geld auf Blumen habe, sei der Cactus hier als Gabe, selbst geplanz und selbst gehegt, dir in deine Hand gelegt.”

Zulk een operette, waar meisjes onder bloeiende seringen droomen, de nachtegalen in de maneschijn fluiten en de prikkelende Oostenrijksche wijn de stroeve gemoederen der mannen verteedert, kan geen treurig finale hebben. Ofschoon de situatie soms hopeloos lijkt, komt ten slotte alles op zijn pootjes terecht. Het Schusterprinsessen trouwt met haar teer beminde graaf Rudi en wordt een wasch-echt komtesje, en de diep geroerde keizer geeft zijn zegen tot de verbintenissen.

Ik ben er van overtuigd, dat dit stuk zijn weg door de wereld vinden zal en dat het niet de laatste keer was, dat wij het gehoord hebben. Ik kan het dringend aanbevelen aan allen, die van humor en Wiener muziek houden.

Ook Maandag was het Norag-programma belangrijk; voorbijtrekkende, electrisch geladen hagelwolken stoorden soms het genot door een ongewenschten roffel. Er werden dramatische dansen en suites uitgezonden. Zeer eigenaardig deden mij aan de slangendans, de sluierdans en de dolkdans van G. Bartok, Maar het glanspunt vormden de muzikale illustraties van een tiental schilderingen, aquarellen van B. Hartmann, gecomponeerd door Moussorgsky. Het is een suite van tien zeer verschillende toonschetsen, onderling verbonden door korte tusschenspelen, „promenade” genoemd. Reeds No. 1, Gnomus, is eigenaardig door rythme en dynamiek. Wij verbeelden ons een dwerg met waterhoofd en kromme beenen te zien, die

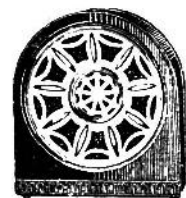

CARUSO

Caruso luidspreker
ook voor Radio Centrales
en elk radio-toestel
Dubb. MAGNEETSYSTEEM /30-
4 polig ANKERSYSTEEM /40-
Overal verkrijgbaar

met strompelende passen heen en weer loopt.

In No. 4, Bydlo, wordt ons de illusie gegeven van een Poolsche ladderwagen, die door ossen getrokken, met horten en stooten over een boschweg ratelt. No. 7 schetst ons het marktplein van Limoges, waar kooplustige vrouwen langs de kraampjes drentelen, markt vrouwen schelden en onderling kijven. Sombor van kleur is No. 8, Catacombæ; bij het licht van een lantaarn dwalen wij door de verborgenheden van ondergronds Parijs. Het is een Andante in B. mineur en ietwat griezellig. Het geheel is programma-muziek, tendentius, maar van het beste soort.

Volgende week hoop ik een bezoek aan Italië te brengen.

R. O.

In verband met de vele actueele copy, die in dit nummer een plaats moest vinden, worden de ingekomen vragen deze week schriftelijk beantwoord.

Red. R.-W.

(Slot van pag. 334)

beeld weer en kwam het origineele beeld weer in volle sterkte door. Ik wil hierbij opmerken, dat gedurende dit verschijnsel het originele beeld, dat hoewel flauw toch steeds zichtbaar bleef, beslist stil stond en dus de motor ook volkomen synchroon liep.

Dit zelfde verschijnsel werd waargenomen door den Duitschen amateur Horst Hewel te Berlijn, eveneens bij de ontvangst van Londen. Hij noemde dit zeer typisch „echo” beeld. Men veronderstelt, dat dit verschijnsel veroorzaakt wordt door fading, gedurende welke de grondgolf van het zendstation bij aankomst bij de ontvanginstallatie niet in phase is met de golf, welke door de heavyside-laag teruggekaatst wordt.

Wanneer dit inderdaad het geval is, dan zullen we, indien de afstand tusschen beide beelden, die gelijktijdig verschijnen, nauwkeurig wordt bepaald, en door middel van den afstand tusschen zender en ontvanger, door driehoeksmeting uit kunnen rekenen, op welke hoogte zich de heavyside-laag bevindt. Hier opent zich dus een nieuw veld van onderzoekingen voor den amateur.

OOREN DIE NIET HOOREN

OVER DE PLICHT OM GEREGELD NAAR DE RADIO TE LUISTEREN.

DOOR de hevige overstromingen, welke korten tijd geleden het zuidelijke gedeelte van Frankrijk hebben geteisterd, is ook de zender Agen, in het Departement Lot et Garonne, geheel verwoest. Heele dorpen, ja zelfs vrij groote steden, werden door het, uit het hooggebergte neerstortende water overstromd. In een nacht werden honderdduizenden inwoners van dit gebied dakloos en verloren hun geheele bezit.

Thans leest men in vele Fransche couranten berichten, waarin medegeeld wordt, dat waarschijnlijk veel schade zou zijn voorkomen, wanneer men meer belangstelling had getoond voor de uitzendingen van het radiostation van het departement Agen. Deze zender heeft gedurende de overstroming een uitgebreiden informatiedienst georganiseerd, het station heeft vele nuttige mededeelingen en raadgevingen uitgezonden, het zou in de verwarring rust hebben kunnen brengen en een volledigen hulpdienst hebben kunnen organiseren..... indien men maar naar de uitzendingen geluisterd had! Maar het enthousiasme voor de radio is in dat deel van Frankrijk niet zeer groot, men luistert er niet veel en zeker niet regelmatig. Sommigen zijn van meening, dat de radio-programma's in Frankrijk niet interessant genoeg zijn om veel belangstelling te trekken; anderen zeggen dat de Franschen — vooral de stedelingen, te veel van amusement in het openbaar houden, om rustig naar een radio-programma te kunnen luisteren.

Een belangrijke factor is zeker ook, dat men in Frankrijk nagelaten heeft goede propaganda voor den radio-omroep te maken. Maar ondanks dat blijft het wonderlijk en betreurenswaardig, dat men in Frankrijk, vooral gedurende den tijd der overstromingen niet voldoende naar de waarschuwendende radiostem geluisterd heeft.

Toen vier jaar geleden in Amerika hevige overstromingen plaats hadden, heeft de radio ware wonderen verricht. De omroepstations organiseerden, tezamen met de amateurzenders, een schitterenden hulp- en berichtendienst;

men wist oogenblikkelijk, welke plaatsen het meest bedreigd werden, waar oogenblikkelijk hulp moest worden verleend met kleederen en levensmiddelen en wist op deze wijze katastrophen zoo veel als eenigszins mogelijk te voorkomen. Duizenden werden alleen reeds gerust gesteld, omdat zij wisten, dat zij oogenblikkelijk door de radio zouden worden gewaarschuwd, wanneer gevaar dreigde. Hier kende men de radio echter reeds als iets onontbeerlijks, die de buitengewoon groote beteekenis van de radio als verbindingsmiddel kenden!

De zender te Agen heeft gedurende de overstromingen dagen lang zijn werk plichtsgetrouw verricht, als een marconist op een zinkend schip. Maar wat was het nut hiervan, nu men niet luisterde, de ontvangers in het geheel niet inschakelde, omdat men dat anders ook niet regelmatig deed?

Nu het gebleken is, dat gebrek aan belangstelling voor de radio noodlottige gevolgen kan hebben, begint men hierover in de Fransche pers plotseling te schrijven, en dringt men aan op grotere belangstelling in de toekomst. Honderdduizenden hebben in deze tijden echter op meer dan duidelijke wijze de les geleerd, dat het regelmatige luisteren naar de radio-programma's van het allergrootste belang is voor ieder, en dat ook amateurzenders in dit licht beschouwd een nieuwe beteekenis krijgen.

DE NIEUWE ZENDER TE RABAT SPOEDIG GEREED.

Waarschijnlijk zal het nieuwe omroepstation te Rabat, Marocco, in Juni van dit jaar voor het bedrijf gereed zijn.

Het nieuwe
SONORA
Wisselstroomtoestel

IETS BIJZONDERS OP
RADIOGEBIED

AANVRAGEN
VOOR AGENTSCHAP AAN:

SONORA RADIO
GOUDA

En Famille, Fantasie, J. Martin; Verkade's Harmonie; a. Lente, Sinking; b. Hymne aan den vrede, H. v. Nieuwenhoven, Zaanl. Mannenkoor en Verkade's Harmonie.

9.00—11.00. Concert door het Omroeporkest o.l.v. Nico Treep. Programma: Ouverture La dame blanche, Boëidieu; Serenade op. 10 Widor; Fragment uit de opera Lucia di Lammermoor, Donizetti; Violoncello door Fernando Zepparoni, aan de veugel Egb Veen; a. Violonconcert in G gr. t. Mozart; Voortz. orkestconcert. a. An den Fröling, b. Hochzeitstag auf Trollhaugen, Edv. Grieg; Ilonka Czardas, Michiels.

10.00. Persberichten Vaz. Dias. Voorz. violoncello. a. Siciliana, Martini Zepparoni; b. Rigaudon, Rameau Zepparoni; c. Chanson Meditation, Cottenet; d. Chanson arabe, Rimsky Korsakoff Kreisler. Voortz. orkestconcert. The Wedding of the winds, Wals, Hall; Potpourri uit de operette Der Vogelhändler, Zeller; Baby speelt Soldat, De Michelli; Rustlos vorwärts, Marsch, Blankenburg.

11.00—12.00. Gramofoonmuziek.

Huizen, 1875 M. (160 k.H.)

(Uits. NCRV.-uitzending.)

8.15—9.30. Concert.
10.30—11.00. Ziekendienst.
11.00—11.30. Gramofoon.
11.30—12.30. Harmoniumbespeeling door M. F. Jurjaanz.
12.00—12.15. Politieber.
12.30—2.00. Concert. Mevr. A. J. J. Blokpoel-v. d. Berg, sopraan; Ger. Lecointre, tenor; C. Vos, orgel.
2.00—2.45. Concert. Mevrouw Canté-v. Amerongen, sopraan; L. v. d. Brink-Prakaken, fluit; J. Stroomenbergh, bas. Alex. Adema, piano.
2.45—3.15. Lezen van Chr. Lectuur.
3.15—4.15. Vervolg concert.
4.15—5.00. Gramofoon.
5.00—6.00. Kinderuurtje.
6.00—6.45. Gramofoon.
6.45—7.45. Chr. Liederuurtje.
7.45—8.00. Politieberichten.
8.00—11.00. Uitzendavond. Spr.: Ds. P. Ch. v. d. Vliet. Het Radio-Orkest. Hendr. C. v. Oort bas.
10.00. Persberichten.

Kalundborg, 1153 M. (260 k.H.)

Kopenhagen, 281 M. (1067 k.H.)

7.50—8.00. Gymnastiekles.
10.05—11.05. Lezing.
11.20. Weerbericht.
11.30. Noteeringen.
12.35—1.05. Uitz. v. scholen.
1.35—2.05. Uitz. v. scholen.
3.50—5.50. Concert.
6.00. Beursberichten.
6.10—6.40. VooVdracht.
6.40—7.10. Fransche les.
7.20. Persberichten.
7.35. Tijdsein.
7.50—8.20. Causerie.
8.20. Uurslag v. h. Raadhuis.
8.20—9.35. Plader, vaudeville in 3 bedrijven.
9.35—9.55. Piano-concert.
10.15—11.05. Concert door het Omroeporkest.
11.05—12.50. Dansmuziek.
12.20. Uurslag en klokkenpel van het Raadhuis.

Langenberg, 473 M. (635 k.H.)

7.05—7.20. Gymnastiekles.
7.20. Weerbericht.
7.25—7.50. Gramofoonmuziek.
7.50—8.50. Concert.
8.50—9.10. Moeder en Kind.
10.35—11.35. Gramofoonmuziek.
11.40—12.20. Uitz. v. Scholen.
12.30. Gramofoonmuziek.
1.25—2.50. Concert.
2.50. Raadgevingen voor de huisvrouwen.
3.20—3.50. Voor jonge meisjes.
4.15—4.45. Levende dichters.
4.45—5.05. Die Erneuerung der Landschule: Mr. Eckhardt.
5.05—5.50. Lezing.
5.50—6.50. Concert.
6.50—7.10. Walter Stern: Die Rationalisierung im Wohnungsbau.
7.35—8.00. Dr. H. Stern: Russland im Spiegel Westeuropas.
8.00—8.20. Dr. Hans Hartmann: Die Junge Generation in Frankreich.
8.20. Symphonieconcert.
Nieuws- en sportberichten. Tot 12.20 Dansmuziek.

Londen, 356 M. (842 k.H.)

Daventry, 1553 M. (193 k.H.)

10.35. Morgenwijding.
10.50. Tijdsein en Weerbericht.
11.05. Lady Iveagh, M. P. The Week in Westminster.
11.20—11.50. Baird Televisie.
12.20. Gramofoonplaten.
1.20. Licht concert.
2.20. Ballade-concert.
2.50. Uitzending voor scholen.
3.15. Intermezzo.
3.20. Miss Marjorie Barber. Stories and Story-Telling in Prose and Verse. V. Novels which ask for Reform. Nicholas Nickleby. Oliver Twist.
3.40. Intermezzo.
3.45. Licht klassiek concert.
5.05. Orgelconcert.
5.35. Kinderuurtje.
6.20. Berichten van het Ministerie van Landbouw.
6.35. Tijdsein, weerbericht en nieuwsberichten.
7.00. De grondslagen der Muziek.
7.20—7.40. Mr. J. W. Bridgon. Trade and Travel in the Argentine.
7.45. Mr. F. L. Lucas. Swinburne.
8.05. Concert voor twee piano's.
8.35. La Basoche. Kom. Opera in 3 acten van André Messager.
9.20. Weer- en nieuwsberichten. Beurs- en Scheepsberichten.
9.45. Vervolg van La Basoche.
11.00. Voorlezing.
11.20—12.20. Alleen Dav. Dansmuziek.

Motala, 1348 M. (222 k.H.)

5.20. Promotie aan het Karolinski-Instituut en de Stockholmer Hooge-school.
6.20. Kinderuurtje.
6.50. Cabaret.
7.50. Voordracht.
8.20. Militair concert.
9.15. Landb. voordracht.
10.00—12.20. Dansmuziek.

Stuttgart, 360 M. (833 k.H.)

6.25. Ist eine Landesplanung in Württemberg nötig. Schlegert.
6.55. Journalist oder lietarat, voordracht door Goslar.

7.20. Tijdsein.
7.25. Chicago, die Stadt der Zukunft und seine Weltausstellung. Paul Schnoekel.
7.50. Zie Frankfurt.
8.20. Concert door het New-Yorker Phiharmonisch orkest, o. l. van Arturo Toscanini.
10.20. Zie Frankfurt.
11.05—11.50. Gramofoonmuziek.

Donderdag 29 Mei

Berlijn, 418 M. (716 k.H.)

6.50. Gymnastiek o.l.v. A. Holz. Daarna tot 8.35: Concert.
9.10. Morgenw. en klokkelui.
10.25. Weerbericht.
11.35. Gramofoonplaten.
12.20. Concert.
2.20. Jeugdurtje.
2.50. Concert.
3.35. Uit Maagdenburg: Inwijding van het sportpark en stadion Neue Welt.
4.20. Eén-acters.
5.50. Uit Kroll's Etablissement. Tuinconcert door het Muziekkorps der Kommandantur.
8.15. Sportberichten.
10.00. Tijdsein, weerbericht, nieuws- en sportberichten. Daarna tot 12.50 Dansmuziek.

Bern 408 M. (745 k.H.)

8.18. Tijdsein, weerbericht.
8.20—8.50. Historische voordr.
8.50—9.40. Kamermuziek.
9.40—11.05. Vrolijk concert.
10.20—10.35. Nieuws- en weerberichten.

Brussel, 509 M. (590 k.H.)

5.20. Concert.
7.50. Nieuwsberichten.
8.35. Sonates.
9.05. Piano-concert.
9.20. Lied door Mevr. Cambier.
9.35. Gramofoonmuziek.

Daventry (exp.), 479 M. (626 k.H.)

12.20. Concert.
1.20. Balladen-concert.
2.50—3.20. Orgelspel.
5.35. Kinderuurtje.
6.35. Weerbericht en nieuws.
7.00. For the Old Folks. Concert door het Radio-Koor en Orkest.
9.20. Nieuwsberichten.
10.35. Weerbericht en nieuws.
10.50—11.20. Bridgeles.

Frankfurt, 390 M. (770 k.H.)

8.35—9.35. Morgenwijding.
12.20. Blaas-concert.
1.20—2.20. Koor-concert.
2.20. Kinderuurtje.
2.20. Das Leben einer Schimpansin door Hans Schomburgk.
2.50. Voorjaarsmuziek.
4.20. Concert door het Philharmonisch Orkest onder leiding van Willy Hahn, met medewerking van Helene Geray-Scheel, sopraan; Mannenzangveren. Eintrach, onder leiding van Wilh. Groppe.
5.20. Concert door het omroeporkest onder leiding van Gustav Gorlich, met medew. van Hermann Lingor. Artrur Haagen, piano.
6.20. Vragen van deze tijd.
6.55. Gesprek tusschen Fritz Nothardt en Ernst Scheoen en Dr. Paul Laven: Arbeitsgemeinschaft.

7.25. Gegenwart vor hundert Jahren door Hannes Kupper.
7.50. Zie Stuttgart.
8.20. Zie Stuttgart.
9.50. Zie Stuttgart.
10.50. Nieuws- en sportber.
Weerbericht.
11.05. Dansmuziek.

Hamburg, 372 M. (806 k.H.)

8.40. Tijdsein.
8.45. Weerbericht.
8.50. Nieuwsberichten.
9.20. Von ganz entsetzlich grausigen Tieren, door Karl Peter.
11.50. Lezing.
12.20. Gramofoon.
1.20. Voordracht.
1.45. Concert.
3.30. Aus dem fernen Osten, door het Omroeporkest.
4.15. Concert.
5.20. Violonconcert door Heinz Nordbruch.
6.20. Concert door het Noraag Koor en Orkest.
8.15. Weerbericht.
8.20. Cabaret.
10.20. Actueele causerie, weer-, nieuws-, sport- en politieberichten.
10.40. Her-uitzending v. buitenslandsche staations.
11.30. Concert.

HILVERSUM, 298 M. (1004 k.H.)

Na 6 uur 1071 M. (280 k.H.)

8.00. Tijdsein AVRO-klok.
8.01—9.00. Gewijd concert in den tuin van het Hotel Rosendaal bij Arnhem door de Rosendaalsche Kapel. Dir. J. J. H. van Rosmal....
Programma: Gezang 265, arr. v. Rosmalen; Wilt heden nu treden, Valerius; Ehre sei Gott in der Höhe Schubert; Ach Henr, lass' dein lieb Englein, J. S. Bach; Sanctus uit het Regiem, Verdi; Hymne, Silcher, arr. van Rosmalen; Largo, Händel; Panis Angelicus, Cesar Frank; Die Ehre Gottes aus der Natur, Beethoven.
9.00—10.00. Gramofoonmuziek.
10.00—11.30. Concert door het Huisorkest van het Rembrandt-Theater te Amsterdam o.l.v. Davidi Hartogs.
11.30—12.00. Concert op een Standaard concert-bioscoop-orgel door Paul Borewski.
12.00—2.00. Middagmuziek door het AVRO-kwintet.
Programma. Der Tausendkünstler, Marsch, Blankenburg; Man lacht, man lebt, man liebt, Wals, Gilbert; Ouverture zu einer Operette, Lincke; Wien, du Stadt der Lieder, lied en tango, May; Fragmenten uit de Opera Cavalleria Rusticana, Mascagni; Rot ist dein Mund, der mich verlacht, lied en tango, Tauber; Heute nacht, uit de toonfilm Orplid Messtro, Stolz; Waldteufeleien, Potpourri, Kling; Siep; Ihr reizenden Frauen, Stolz; Moonlight in the forest, Song; Redman; Ohne dich kann ich nicht leben, May.
2.00—4.00. Gramofoonmuziek. AVRO-octet o.l.v. Louis Schmidt. Solo-violon Boris Lensky.
Programma: Ouverture Tancred, Rossini; Suite Jo...ous youth, Eric Coates; Zingaresca, Ellerton; a. Romance Svendsen; b. La-Coquette

Boris Lensky, Viol-solo door Boris Lensky; Fragmenten uit de opera La Favorite, Donizetti; Danse des lutins, Fourdrain; Eva, Wals, Lehar; Jeux des papillons, Intermezzo, Leopold; a. Wiener Musik; b. Voulez-vous, Kalman; Grillenbanner, Marsch, Komzak.

4.00—5.00. Ziekenurtje door Antoinette van Dijk.

5.30—6.00. Gramofoonmuziek.

6.00—6.45. Concert door het Haagsch Harmonie-Orkest o. l. v. Henri Zeldenrust.

Programma: Marsch, E. August, H. L. Blankenburg; Overture Le Calipe de Bagdad, Boieldieu; Tänzen möcht' ich, uit Die Czardasfürstin, E. Kalman; Die Mühle im Schwarzwald, Eilenberg; Fantasie De Mikado, A. Sullivan.

6.45—7.15. Lezing.

7.15—8.00. Concert voortz.

Overture Berlin wie es weint und lacht, Conradi; a) Serenade, Widor; b) Toreador et Andalouse, Rubinstein; Potpourri Das Dreimäderlhaus, Schubert-Berté; Lakesomian March, M. Lake.

8.00. Tijdsein AVRO.-klok.

Pers- en sportnieuws van Vaz Dias.

8.15. Wagner-concert m. m. v. Sophie Haase-Pieneman, Liesbeth Poolman-Meissner, Chris de Vos, Paul Pul. Het Utrechtsch Stedelijk Orkest. Muzikale leiding: Albert v. Raalte.

Programma: Ouw. De vliegende Hollander; Ballade van Senta uit De vliegende Hollander, Sophie Haase; Bacchanale uit Tannhäuser, Orkest; a) Toespraak van Wolfram uit Tannhäuser, Paul Pul; Terugkomst van Tannhäuser uit Rome. Tannhäuser: Chris de Vos. Wolfram: Paul Pul; Overture Tannhäuser, Orkest.

9.15—9.45. AVRO. Radio-Tooneel. Opvoering van De Aanbeveling, blijspel in 1 bedrijf van Max Maurey, o.l.v. Elias van Praag.

9.45. Voortz. van het Wagner-Concert. Keizermarsch; Duet van Elsa en Ortrud, Balconscène, uit Lohengrin. Elsa: Sophie Haase, Ortrud: Liesbeth Poolman-Meissner; Bruidskamerscène uit Lohengrin. Elsa: Sophie Haase, Lohengrin: Chris de Vos. a) Voorspel van Tristan en Isolde; b) Isolde's Liefdesdood. Liesbeth Poolman-Meissner.

Daarna: Gramofoonmuziek.

12.00. Sluiting.

Huizen, 1875 M. (160 k.H.)

Landdag van de NCRV. Volksmuziekfeest door den Bond van Amsterd. Zang- en Muziekveren. op het landgoed van Freule Wiltink te Bennebroek.

9.00—9.30. Ontvangst van de deelnemers door het Gemeentebestuur van Bennebroek.

9.30—10.00. NCRV. Orgelspel; door S. F. Visser.

10.00. NCRV. Kerkdienst in de Ned. Herv. Kerk te Bennebroek.

10.45. KRO. Klokkengelui.

10.50. KRO. Uitz. van de Hoogmis uit de Parochiekerk St. Thomas van Aquino te Amsterdam.

12.30—1.00. NCRV. Concert door Chr. Fanfarecorps Patrimonium.

1.00—1.30. NCRV. Gemeenschap-pelijk zingen met begeleiding van muziekcorspen.

1.30—2.00. Concert door Chr. Politie-Muziekvereniging Crescendo.

2.00—4.00. NCRV. Middagsamenkomst. Muziekcorspen en Zangverenigingen. Sprekers.

2.30—4.30. NCRV. Middagvergadering. Sprekers.

4.30—5.00. NCRV. Gramofoon.

5.00—7.00. NCRV. Concert door Christel. Mannenzangvereniging Adama van Scheltema.

7.00—7.45. NCRV. Kerkconcert vanuit de Ned. Herv. Kerk te Bennebroek. Mevr. G. Stotijn-Molenaar, sopraan, Hr. J. Stotijn, hobo; S. P. Visser, orgel.

7.45—8.00. Politieberichten.

8.00—10.15. NCRV. Concert. Di Moorlag, sopraan; Jac. Ph. Caro, bas. Instrum. Quintet.

10.15—11.00. NCRV. Orgelconcert door Ferd. Kloek.

10.00. Persberichten.

Kalundborg, 1153 M. (260 k.H.)

Kopenhagen, 281 M. (1067 k.H.)

10.20. Kerkdienst.

11.35—12.50. Religieuze cause-rie door Dr. Vald Amundsen.

12.50. Weerbericht.

1.05. Persberichten.

1.20—2.20. Voormiddagconcert door het Otto Fessels Instrumentale Ensemble.

3.50—5.50. Concert door het Omroeporkest o.l.v. Launy Grondahl met medew. van Augusta Haugsted, piano.

6.20. Uurslag en klokkenspel van het Raadhuis.

6.20—6.50. Voor de arbeiders. 6.50—7.05. Klokkenspel uit de Frelsers Kerk.

7.10. Weerbericht.

7.20. Persberichten.

7.35. Tijdsein.

7.36. Sportberichten.

7.50—8.20. Cause-rie door H. St. Holbeck.

8.20. Uurslag van het Raadhuis.

8.20—9.35. Declamaties door Thomas Elosen Lokken.

9.35—10.25. Concert m. m. van Fini Henriques, viool; Mogens Hansen, viool; Joh. Ewald, viola; Carl Rydahl, viola; Rudolf Dietzmann, cello; Folmer Jensen, piano. 10.25—11.25. Concert door omroeporkest o.l.v. Launy Grondahl.

11.25—12.50. Dansmuziek.

12.20. Uurslag en klokkenspel van het Raadhuis.

Langenberg, 473 M. (635 k.H.)

7.05—7.20. Gymnastiekles.

7.20—7.50. Gramofoonmuziek.

7.50—8.50. Concert.

9.20—9.25. Klokkenspel uit de Liebfrauenkerk.

9.25—10.20. Morgenwijdning.

11.20—11.35. Gedichten.

11.40—12.05. Leo Matthias.

Ein Kuhhandel mit den Teufelsanbetern.

12.05—12.25. Voor de vrouwen.

12.25—12.55. Gramofoonmuziek.

1.20—2.50. Concer.

2.50—3.10. Voor de arbeiders.

3.20—3.40. Cause-rie.

4.25—4.45. Franz P. Bruckner:

Neue deutsche Erzählungen und Romance.

4.50—5.20. Gramofoonmuziek.

5.20—6.20. Concert.

6.20—6.40. B. Dierkesmann: Menschen im Beruf.

6.45—7.20. Josef Haydn uurtje. Kwartetten en aria's m.m.v. Wilh. Strienz, bas; Grape, piano.

7.20—7.45. Spaansche les.

7.45—8.10. Kinderarbeid in de landbouw.

8.10. Sportberichten.

8.20. Concert.

Nieuws- en sportberichten. Tot

12.20 Dansmuziek o.l.v. Eysoldt.

Londen, 356 M. (842 k.H.)

Daventry, 1553 M. (193 k.H.)

10.35. Morgenwijdning.

10.50. Tijdsein en weerbericht.

11.05. Mrs. H. A. L. Fisher. The Child at Work.

11.20—11.50. Baird Televisie.

11.20. Concert.

11.20. Reginafd Foort aan het orgel van The Regent Cinema.

2.20. Gramofoonplaten.

2.50. Voor de Scholen.

3.10. Intermezzo.

3.20. Vesper, in Westminster

Abbey.

4.05. Concert.

5.35. Kinderuurtje.

6.20. Miss Irene Cooper. Voorlezing.

6.35. Tijdsein. Weerbericht en nieuwsberichten.

6.55. Marktberichten voor Landbouwers.

7.00. De grondslagen der Muziek.

7.20—7.40. The Cinema.

7.45. Mr. T. H. Marshall. Rivals or Allies?

8.05. Cecil Dixon, piano.

8.20. De 1e acte van de Opera Uizending vanuit The Royal Opera, Covent, Garden.

9.10. Intermezzo.

9.20. Weer- en nieuwsberichten.

9.45. Mr. Vernon Bartlett. The Way of the World.

10.00. Kamermuziek.

10.20. Quartet in Cis-dur, Op. 31; Beethoven.

11.05—12.20. Dansmuziek.

12.20—12.50. Beelduitzending.

Motala, 1348 M. (222 k.H.)

11.20. Kerkdienst.

1.05. Weerbericht.

2.20. Koor- en Orkestconcert.

3.50. Gramofoonconcert.

4.35. Kinderuurtje.

5.20. Noorsche romancen en recitaties.

6.20. Kerkdienst.

7.35. Logik des Herzes, comédie in 1 acte van Robert de Flers en C. A. Caillaret.

8.05. Symphonie-concert.

10.00—10.50. Recitaties.

Stuttgart, 360 M. (833 k.H.)

5.20. Concert door het omroep-orkest, o.l.v. Gustav Görlisch, m.m. van Hermaan Lingor; A. Haagen, piano.

7.20. Das Tal des Todes, ein Spaziergang nach der Ruhestätte der Pharaonen. Dr. G. Venzmer.

7.40. Sportberichten.

7.50. Voorlezing door Theodor Brandt.

8.20. Doktor und Apotheker, komische opera van Carl Ditters

von Dittersdorf. Muzikale leiding: Emil Kahn.

9.50. Gramofoonmuziek.

10.50. Nieuwsberichten.

11.05. Dansmuziek loor de kapel Artur Scheibner.

Zeesen, 1635 M. (183.5 k.H.)

6.50. Gymnastiekles. Concert.

9.10. Morgenwijdning en klokkengelui.

11.35. Gramofoonplaten.

12.05. Orkestconcert en toespraak.

1.20. Orkestconcert.

2.20. Kinderuurtje.

2.50. Concert. P. Mathey, piano. E. Stegman, cello en H. Wolff, sopraan.

3.35. Inwijding van sportterrein en stadion te Maagdenburg.

4.20. Eén-acters.

5.50. Concert. Muziekkorps en Dansorkest.

6.50—8.20. Lezingen.

8.20. Koorconcert en toespraak.

9.00. Kabarett an der Leine.

Daarna tot 12.50 Dansmuziek.

Vrijdag 30 Mei

Berlijn, 418 M. (716 k.H.)

7.20 n.m. Berliner Kunstwochen 1930. Vanuit de Sted. Opera. Romantische Opera in 3 bedrijven van Richard Wagner.

In de pauze: Tijdsein, weerbericht, nieuws- en sportberichten.

Na afloop: Concert.

Bern 403 M. (745 k.H.).

8.18. Tijdsein, weerbericht.

8.20—9.00. Beduinsche novellen.

9.20—9.50. Kinderliederen.

9.50—10.20. Concer door de Kurzaalkapel.

10.35. Berichten in Esperanto.

Brussel, 509 M. (590 k.H.)

5.20. Concert door het Omroeporio.

6.20. Cause-rie.

6.35. Literaire cause-rie.

6.50. Gramofoonmuziek.

7.50. Nieuwsberichten.

8.35. Concert door het Omroeporkest.

8.50. Cause-rie.

9.00. Vervolg concert.

9.20. Actualiteiten.

10.35. Nieuwsberichten.

Daventry (exp.), 479 M. (626 k.H.)

12.20. Concert door het Radio-Orkest.

5.35. Kinderuurtje.

6.35. Weerbericht en nieuws.

7.00. Ball-Room Memories.

Concert door het Radio-Orkest.

7.50. Orgelconcert.

9.20. Nieuwsberichten.

10.35. Weerbericht en nieuws.

Frankfurt, 390 M. (770 k.H.)

6.20. Gymnastiekles.

7.05. Herhaling Gymnastiekles. Tijdsein en Weerbericht.

8.20—9.20. Concert door de kerkapel van Bad Homburg.

12.20. Tijdsein. Econ. berichten.

12.35. Weerbericht.

12.40. Concert.

1.15. Tijdsein.

1.20. Gramfoonmuziek.
 2.00—2.35. Gramfoonmuziek.
 3.00. Nieuwsberichten.
 3.10. Tijdsein. Econ. berichten.
 4.10. Nieuwsberichten.
 4.15. Weerbericht.
 4.20. Concert door het omroep-
 orkest o.l.v. Hans Rosband, m. m.
 van Ruth Specht, piano.
 6.05. Econ. berichten.
 6.15. Sportpraatje.
 6.25. Boek- en Filmpraatje.
 6.55. Voordracht door Prof
 Beutel.
 7.25. Herdenking 60e geboorte-
 dag van Hermann Stegemann.
 7.50. Zie Stuttgart.
 8.20. Zie Stuttgart.
 9.50. Zie Stuttgart.
 10.50. Nieuws- en sportber.
 Weerbericht.
 11.10. Engelsche gedichten en
 muziek door Lilian Harrison en
 John Armstrong.

Hamburg, 372 M. (806 k.H.)

7.50. Concert.
 9.05. Een kwartiertje Hermann
 Tietz.
 11.20. Uitz. voor scholen.
 12.40. Muzikale uitzending v.
 scholen.
 4.35. Heinrich Deiters leest uit
 eigen werken.
 5.50. Arthur Rehbein.
 5.50. Der Mantel liegt aam Bo-
 den; novelle.
 6.15. Concert door het Omroep-
 orkest.
 7.00. Engelsche les.
 7.25. Gesprek met Dr. Aver-
 dieck.
 7.50. Von Eutin auf den Bungs-
 berg, door W. Trede.
 8.10. Landbouwberichten.
 8.15. Weerbericht.
 8.20. Platduitsch volksfeest.
 10.20. Actueele causerie, weer-
 nieuws-, sport- en politieberichten.
 10.40. Volksdansen.

HILVERSUM, 298 M. (1004 k.H.)

Na 6 uur 1071 M. (280 k.H.)

10.00. Tijdsein AVRO.-klok.
 10.00—10.15. Morgenwijding.
 12.00—2.00. Middag-muziek
 door het AVRO.-Kwintet.
 Programma: Kopf Hoch! Marsch
 Manfred; Der tapfere Soldat, wals,
 Strauss; Overture Der Barbier v.
 Sevilla, Rossini; Bitte Fräulein
 wohn'n Sie Shimmy tanzen? Kalman
 Fragmenten uit de opera Thäis,
 Massenet; Sag' mir nicht ich liebe
 Dich, Rosen; Awe Maria, Kahn;
 Tempo, Tempo, Potpourri, Dostal;
 David of the White Rock, Song,
 Redman; Onegin Klänge, wals,
 Fetras; Ich hab' im Frühling, Rot-
 ter; Viribus unitis, marsch, Dicker.
 2.05—2.45. Uitzending voor
 Scholen.
 2.45—3.00. Gramfoonmuziek.
 3.00—4.00. Maak het zelf! door
 C. Schaake-Verkozen.
 4.30—5.00. Gramfoonmuziek.
 5.30—6.00. Diner-muziek door
 Elek Vörös' Hongaarsche Kapel in
 het Café Restaurant Astoria, Vij-
 zelstraat, Amsterdam.
 6.30. Vaz Dias: Koersen.
 6.45—7.00. Gramfoonmuziek.
 7.00—8.00. Kamermuziek door
 het Hollandsch Strijkkwartet, Ley-

densdorff, Röntgen, Mendes en Ca-
 nivez; Lerchenquartet, Jos. Haydn;
 Kwartet, Cl. Debussy.
 8.00. Tijdsein AVRO.-klok.
 8.01. AVRO. Operette-uitz.
 Uitvoering van alle muziekfragm.
 uit Boccaccio. Operette in drie be-
 drijven van Franz von Suppé. Mu-
 zikale leiding: J. J. van Amerom.
 10.00. Persber. van Vaz Dias.
 11.00. Aansluiting Cabaret La
 Gaîté, Amsterdam. Orkest Paol
 Kley.
 12.00. Sluiting.

Huizen, 1875 M. (160 k.H.)

10.30—11.00. NCRV. Zieken-
 dienst.
 11.30—12.00. Godsdienstig half-
 uurtje.
 12.01—12.15. Politieberichten.
 12.15—1.15. KRO. Concert door
 KRO.-Trio.
 1.15—2.00. KRO. Gramfoon.
 4.00—5.00. NCRV. Gramfoon.
 5.00—6.30. NCRV. Concert. Me-
 vrouw Ina Mulder-Belser, alt-
 mezzo; Hr. Wittpen, fluit; Ali
 Baartscheer, piano.
 6.30—6.40. KRO. Rector J. Bots:
 Oproep voor deelname Encycloek-
 meeting.
 6.40—7.30. KRO. Gramfoon.
 7.30. VPRO. Persberichten.
 7.45. Politieberichten.
 7.50. VPRO. Lezing over: Kerk
 en kerkgaan.
 8.20. VPRO. Piano-recital door
 Willem Andriessen.
 8.55. VPRO. Lezing over:
 Egypte en Israël.
 9.35. VPRO. Vervolg Piano-
 recital.
 10.05. VPRO. Lezing over: Mo-
 derne Schilderkunst.
 10.25. VPRO. Vervolg piano-
 recital.

Kalundborg, 1153 M. (260 k.H.)

Kopenhagen, 281 M. (1067 k.H.)

7.50—8.00. Gymnastiekles.
 8.50—9.50. Religieuze causerie
 door C. Skovgaard-Petersen.
 10.35—11.35. Voordracht door
 Kay Ulrich.
 11.35. Weerbericht.
 11.45. Noteeringen.
 12.20. Uurslag en klokkenspel
 van het Raadhuis.
 12.20—2.20. Concert door het
 Strijkorkest van Restaurant Wivel,
 o.l.v. Ingemann Palmhøj.
 3.00—5.00. Concert door het
 Mogens Hansens Instrumentale En-
 semble, m. m. van Jakob Nielsen,
 declamatie.
 5.00—6.00. Uitzending van een
 Kindersprookje.
 6.00. Beursberichten.
 6.10—6.30. Voordracht.
 6.40—7.10. Taalles.
 7.10. Weerbericht.
 7.20. Persberichten.
 7.35. Tijdsein.
 7.40—8.10. Lezing door Vagn
 Bro.
 8.10—8.35. Declamatie.
 8.35—9.35. Oude dans-muziek
 door het omroeporkest o. l. van
 Tmil Reesen.
 Daarna Persberichten.
 9.55—11.20. Moderne dansmuz.
 door het Louis Preils omroepdans-
 orkest, m. m. v. Victor Cornelius,
 refreinzanger.

11.20—12.50. Dans-muziek uit
 Restaurant Wivel door Otto Ling-
 ton en zijn Orkest.
 12.50—2.20. Dans-muziek uit
 Restaurant Nimb. Orkest o. l. van
 Jens Warry.

Langenberg, 473 M. (635 k.H.)

7.05—7.20. Gymnastiekles.
 7.20. Weerbericht.
 7.25—7.50. Gramfoonmuziek.
 7.50—8.50. Concert.
 10.30—11.35. Gramfoonmuziek.
 11.40—12.20. Uitz. v. scholen.
 12.30. Gramfoonmuziek.
 1.25—1.50. Concert.
 2.50. Raadgevingen voor de
 huisvrouwen.
 3.20—3.50. Causerie.
 4.20—4.50. Lezing Dr. Geis.
 4.40—4.50. Lezing door Dr. H.
 Behle.
 4.50—5.50. Voordracht.
 5.50—6.50. Concert.
 6.50—7.10. Voor de arbeiders.
 7.35—8.00. Engelsche les.
 8.00—8.20. Techniek voor allen.
 8.20—8.50. Gramfoonmuziek.
 8.50. Nju, ragedie muziek van
 Hermann Unger.
 Nieuws- en sportberichten. Tot
 12.20 Concert uit café Corso.

Londen, 356 M. (842 k.H.)

Daventry, 1553 M. (193 k.H.)

10.35. Morgenwijding.
 10.50. Tijdsein en Weerbericht.
 Well-set Preserves.
 11.20—11.50. Baird Televisie.
 12.20. Sonate-concert.
 12.50. Orgelconcert.
 1.40. Gramfoonplaten.
 2.50. Uitzending voor scholen.
 3.15. Intermezzo.
 3.20. Peoples of the World and
 their Homes. V. Mr. James Fair-
 grievie. The People of the Fjords.
 3.40. Intermezzo.
 3.50. Voorlezing uit Hamlet van
 William Shakespeare.
 4.35. Licht concert.
 5.35. Kinderuutje.
 6.20. Mr. F. W. Miles. Modern
 Methods in Vegetable Culture.
 6.35. Tijdsein en weerbericht.
 Nieuwsberichten.
 7.00. De grondslagen der Mu-
 ziek.
 7.20—7.40. Mr. Gerald Heard.
 Research and Discovery.
 7.45. Prof. Julian Huxley. Bird
 Mind.
 8.05. Promenade-concert.
 9.20. Weer- en nieuwsberichten.
 Beursberichten.
 9.45. The Hon. Harold Nichol-
 son. People and Things.
 10.00. Copy. Een radio-intrigue
 dor Cyriol L. Ashhurst.
 10.45. Alleen Dav. Dansmuziek.
 11.35—12.20. Jack Harris Gros-
 venor House Band.
 Motala, 1348 M. (222 k.H.)
 5.20. Concert door het Radio-
 Orkest.
 6.20. Voor de Jeugd.
 6.40. Voor de Huisvrouw.
 7.50. Litteraire voordracht.
 8.20. Orkestconcert van Zweed-
 sche muziek.
 10.00. Berichten voor Auto-
 mobilisten.
 10.05. Fransche spraakles.
 10.35—11.20. Orkestconcert.

Parijs (Radio-Paris), 1725 M. (174 k.H.)

7.05. Gymnastiekles.
 7.50. Gymnastiekles.
 8.20. Persberichten.
 11.05. Koersen.
 12.20. Israëliische causerie.
 12.50. Gramfoonmuziek.
 1.20—2.50. Koersen.
 4.05. Concert.
 5.15 en 6.50. Koersen.
 6.55. Landbouwberichten en
 Sportuitslagen.
 7.20. Causerie over Koloniën.
 7.50. Engelsche les.
 8.05. Koersen.
 8.20. Causerie door R. Domange
 met gramfoonplaten.
 8.50. Sportberichten.
 9.05. Concert.
 9.35. Persberichten.
 9.50. Vervolg concert.

Stuttgart, 360 M. (833 k.H.)

6.25. Lezing door Dr. Breitingen
 6.55. Katastrophe im Weltraum
 door Martin Lang.
 7.50. Concert door het Balalaika
 orkest van Stuttgart onder leiding
 van O. Schulrabe.
 8.20. Orkest door het Philhar-
 monisch orkest van Stuttgart o. l.
 van Emil Kahn.
 9.50. Blaas-muziek door de
 Trompetterskorps o.l.v. M. Langer.
 10.50. Nieuws- en sportber.
 11.10. Engelsche gedichten en
 muziek door Lilian Harrison en
 John Armstrong.

Zeesen, 1635 M. (183.5 k.H.)

6.50—7.20. Lezingen.
 7.20—7.50. Concert.
 9.50—12.20. Lezingen.
 12.20—1.15. Gramfoonplaten.
 1.15—2.20. Lezingen.
 2.20—2.50. Gramfoonplaten.
 2.50—4.50. Lezingen.
 4.50—5.50. Concert.
 5.50—7.20. Lezingen.
 7.20. Lohengrin van R. Wagner
 Daarna: Orkestconcert.

Zaterdag 31 Mei

Berlijn, 418 M. (716 k.H.)

10.00 n.m. Tijdsein, weerbericht,
 nieuws- en sportberichten. Daarna
 tot 12.50. Dansmuziek.

Bern 403 M. (745 k.H.)

8.18. Tijdsein, weerbericht.
 8.20—8.50. Causerie.
 8.50—9.20. Concert.
 9.20—10.20. Populair uurtje.
 10.20—10.35. Nieuws- en weer-
 berichten.
 10.35—11.05. Concert door de
 Kurzaalkapel.
 11.05—12.20. Dansmuziek.

Brussel, 509 M. (590 k.H.)

5.20. Uitz. tri-Ergon.
 6.05. Engelsche les.
 6.30. Engelsche les.
 6.50. Gramfoonmuziek.
 7.50. Nieuwsberichten.
 8.35. Concert.
 8.35. Concert.
 10.35. Nieuwsberichten.
 Berichten in Esperanto.

Davertry (exp.), 479 M. (626 k.H.)

3.50. Dansmuziek door The West Endians Band.
4.50. Any Rags, gearr. door Charles Brewer.
5.35. Kinderuurtje.
6.35. Weerbericht en nieuws.
7.00. Concert door het Politie-Muziekcorps van Birmingham.
7.35. Concert door het Versterkte Radio-Orkest.
9.25. Concert door het Radio-Orkest.
9.20. Nieuwsberichten.
9.25. Concert door het Radio-Orkest.
10.35—10.50. Weerbericht en nieuws.
10.50—10.55. Proefuitz. Televisie.

Frankfurt, 390 M. (770 k.H.)

6.20. Gymnastiekles.
7.05. Herhaling Gymnastiekles. Tijdsein en Weerbericht.
8.20—9.20. Concert door de kurkapel uit Bad Homburg.
9.50—10.20. Uitzending voor Scholen.
12.20. Tijdsein. Econ. berichten.
12.35. Weerbericht.
12.40. Concert.
1.15. Tijdsein.
1.20. Gramofoonmuziek.
1.40. Gramofoonmuziek.
2.20. Tijdsein en Nieuwsber.
2.50. Kinderuurtje.
3.50. Nieuwsberichten.
4.15. Weerbericht.
4.20. Concert door het omroep-orkest o.l.v. Gustav Gorlich, m.m. van Maria Hnel, sopraan; Arthur Haagen, piano.
6.05. Econ. berichten.
6.15. Die Zukunft des Landpostwesens door Mr. Piepenbrink.
6.20. Zie Stuttgart.
8.20. Concert m. m. v. Reinhold Merten, orgel; Alexander Wengels, recitaties.
9.05. Concert door het omroep-orkest o.l.v. Hans Rosbaud, m. m. van Fr. Volker, tenor.
11.05. Nieuws- n sportber. Weerbericht.
11.25. Dans-muziek door de kapel Eduard Stecher.

Hamburg, 372 M. (806 k.H.)

11.20. Uitz. voor scholen.
3.50. Boekbespreking.
4.10. Concert.
5.50. Concert.
6.35. Concert door het Omroep-orkest.
7.20. Lieder, gezongen door Muziek-gilde Waaldvöglein.
8.15. Weerbericht.
8.20. Lachende Weisheit, humor der wetenschap in woord en lied.
10.20. Actuele causerie, weer-, politie-, sport- en nieuwsberichten.
10.50. Flotte Bursche, komische operette in 1 bedrijf.

HILVERSUM, 298 M. (1004 k.H.)**Na 6 uur 1071 M. (280 k.H.)**

10.00. Tijdsein AVRO.-klok.
10.00—10.15. Morgenwijding.
12.00—2.00. Middag-muziek door het AVRO.-Kwintet.
Progr.: Deutsches Blut, marsch, Wolfny; Ouverture Die schöne Galathé, Suppé; Très jolie, wals, Waldteufel; Good bye, Tosti;

Schön ist die Jugend, Potpourri, Rhode; Regnet's noch, Tango, Rosen; Fragmenten uit de opera-comique La Mascotte, Audran; My sin, Sylvia; Slumber, darling, slumber, Vers; Melodien-Parade, Petras
Drei kleine Mädchen, Mascheroni; Hispana, Spaansche marsch, Dreyer.

2.00—3.00. Zendtijd door AVRO. afgestaan aan VRLA.

3.00—3.45. Aansluiting van het Tuschinski-Theater te Amsterdam. Illustratieve filmmuziek o. l. van Max Tak.

3.45—4.30. Aansluiting van het Theater Carré te Amsterdam. A. Tonneau Jr. vertoont de Oud-Hollandsche Poppenkast.

4.30—5.00. Sportpraatje door H. Hollander.

5.00—5.30. Modepraatje door Mevr. de Leeuw-van Rees.

5.30—6.00. Gramofoonmuziek.

6.00. Tijdsein AVRO.-klok.

Voor-avondconcert door het Omroeporkest o.l.v. Nico Treep, met medew. van Jac. van Kinsbergen, viool; Nathan van Kinsbergen, viool.

Programma: Ouv. The Bohemian Girl, Balfe; Wilde Rosen-wals, Ganglberger; Salut d'amour, Elgar
a) Duo concertant in G gr. t. uit Op. 57, Ch. de Bériot; Voor twee violen; Fragmenten uit Le Barbier de Séville, Rossini; a) Romance in d kl. t. uit het Vioolconcert Op. 22, Wieniawski; b) Caprice viennois, Kreisler; c) Scherzo tarantella, Jacques van Kinsbergen. Aan den vleugel. Egbert Veen. Ouvert. Dichter und Bauer, Suppé; La Gondola, Henschelt; Souvenir de Bade, wals, Komzak; Rendezvous bei Lehar-Potpourri, Hruby; El tango de Amor, Filippucci; Bei Lied und Wein, marsch- en danspotpourri, Armandola.

8.00. Sluiting. (VARA.-Programma.)

8.00. VARA.-Varia.

8.05. Concert door het VARA.-Orkest. Voordracht door Fr. Hulleman. Rede door M. C. Bolle.

10.00. Persberichten.

10.10. Vervolg Concert.

11.00. Bij de Pomp. Wekelijksch nieuws van Teun de Klepperman.

11.15. Gramofoonplaten.

Huizen, 1875 M. (160 k.H.)

8.15—9.30. Gramofoon.
11.30—12.00. Godsdienstig half-uurtje.

12.01—12.15. Politieberichten.

12.15—1.15. Concert door het KRO.-Trio.

1.15—2.00. Gramofoon.

2.00—3.15. Kinderuurtje.

4.40—5.00. Radio-zwemcursus.

5.00—6.00. Gramofoon.

6.01—6.15. Nieuwsberichten in Esperanto.

6.15—6.55. Gramofoon.

6.55—7.15. Journal. Weekoverzicht.

7.15—7.45. Ir. L. J. M. Feber: Het Communisme in zijn verhouding tot Godsdienst en Cultuur.

7.45—8.00. Politieberichten.

8.01—10.00. Concert door het KRO. Salon-Orkest.

10.00—11.00. Uitzending vanuit Rotterdam.

11.00—12.00. Gramofoon.
9.30. Persberichten.
12.00. Tijdsein en sluiting.

**Kalundborg, 1153 M. (260 k.H.)
Kopenhagen, 281 M. (1067 k.H.)**

7.50—8.00. Gymnastiekles.

11.20. Weerbericht.

1.05—1.35. Gramofoonmuziek.

3.20—3.50. Kinderuurtje.

3.50—5.50. Concert door het Radio-blaasensemble, o. l. v. Joh. Andersen, m. m. van Kirsten Krag Jespersen, concertzangeres. Folmer Jensen, piano.

6.00. Beursberichten.

6.10—6.40. Declamaie door Valfrid Palmgren Munck-Petersen.

6.40—7.10. Fransche les.

7.10. Weerbericht.

7.20. Persberichten.

7.35. Tijdsein.

7.50—8.20. Voordracht door Carl F. Schionning.

8.20. Uurslag v. h. Raadhuis.

8.20—9.05. Concert door het Omroeporkest, onder leiding van Launy Grondahl.

9.05—9.50. Deensche gedichten.

Vilhelm Bergsøe.

Daarna Persberichten.

10.05—11.05. Concert door het Omroeporkest, onder leiding van Launy Grondahl, m. m. van Knud Heglung, declamatie.

11.05—12.20. Dansmuziek.

12.20. Uurslag en klokkenspel van het Raadhuis.

Langenberg, 473 M. (635 k.H.)

7.05—7.20. Gymnastiekles.

7.20. Weerbericht.

7.25—7.50. Gramofoonmuziek.

7.50—8.50. Concert.

10.35—11.35. Gramofoonmuziek.

11.40—12.20. Uitz. v. scholen.

12.30. Gramofoonmuziek.

1.25—2.50. Concert.

2.50. Raadgevingen voor de huïsvrouwen.

3.20—3.50. Kinderspeeluurte.

4.05—4.25. Die Entwicklung der Rundfunkaufnahmegeräte.

4.45—5.05. Voor de vrouwen.

5.05—5.25. Dr. Hans Hartmann: Religieuze causerie.

5.50—6.50. Gramofoonmuziek.

6.50—7.10. Causerie.

7.10—7.20. Nieuwsberichten.

7.35—8.00. Dr. Stolz. Aus der Werkstatt der Verkehrseinsnachrichten.

8.00—8.20. Dr. Jansen: Die Tierwelt der Rheinlande im Wechsel der Zeiten.

8.20. Vroolijke avond. Daarna: Nieuws- en sportberichten. Dansmuziek o.l.v. Eysoldt.

Londen, 356 M. (842 k.H.)**Davertry, 1553 M. (193 k.H.)**

10.35. Morgenwijding.

10.50. Tijdsein en weerbericht.

11.05—11.20. Mrs. Leslie Menzies. Plywood in the Small House.

1.20—2.20. Licht concert.

3.05. Opening-ceremonie van de Bristol Luchthaven door Z. K. H. Prins George.

3.50. Concert.

5.05. Orgelconcert.

5.35. Kinderuurtje.

6.20. Muz. intermezzo.

6.35. Tijdsein, weerbericht en nieuwsberichten.

7.00. Sportuitslagen.
7.05. De grondslagen der Muz. Pianomuziek van Mozart, gespeeld door Angus Morrison.

7.20. Causerie.

7.40. Tuinbouw-causerie.

7.50. Vaudeville. The Lyrical Three, twee violen en een sopraan.

Many Happy Returns, een schets van Stanley Cooke. Harry Hemsley kinderimitaties. Muriel George en Ernest Butcher, volksliedjes en duetten. Morris Harvey, vertellingen en imitaties. Edgar Fairchild en Robert Lindholm, de beroemde piano-duettisten.

9.20. Weer- en nieuwsberichten Beursberichten. (Alleen Daventry) Scheepsberichten.

9.45. Causerie.

10.00. Concert.

11.00—12.20. Dansmuziek door Ambroses Band van The May Fair Hotel.

10.00. Concert.

9.45. Causerie.

10.00. Concert.

11.00—12.20. Dansmuziek door Ambroses Band van The May Fair Hotel.

10.00. Concert.

9.45. Causerie.

10.00. Concert.

11.00—12.20. Dansmuziek door Ambroses Band van The May Fair Hotel.

10.00. Concert.

9.45. Causerie.

10.00. Concert.

11.00—12.20. Dansmuziek door Ambroses Band van The May Fair Hotel.

10.00. Concert.

9.45. Causerie.

10.00. Concert.

11.00—12.20. Dansmuziek door Ambroses Band van The May Fair Hotel.

10.00. Concert.

9.45. Causerie.

10.00. Concert.

11.00—12.20. Dansmuziek door Ambroses Band van The May Fair Hotel.

10.00. Concert.

9.45. Causerie.

10.00. Concert.

11.00—12.20. Dansmuziek door Ambroses Band van The May Fair Hotel.

10.00. Concert.

9.45. Causerie.

10.00. Concert.

11.00—12.20. Dansmuziek door Ambroses Band van The May Fair Hotel.

10.00. Concert.

9.45. Causerie.

10.00. Concert.

11.00—12.20. Dansmuziek door Ambroses Band van The May Fair Hotel.

10.00. Concert.

9.45. Causerie.

10.00. Concert.

11.00—12.20. Dansmuziek door Ambroses Band van The May Fair Hotel.

10.00. Concert.

9.45. Causerie.

10.00. Concert.

11.00—12.20. Dansmuziek door Ambroses Band van The May Fair Hotel.

10.00. Concert.

9.45. Causerie.

10.00. Concert.

11.00—12.20. Dansmuziek door Ambroses Band van The May Fair Hotel.

10.00. Concert.

9.45. Causerie.

10.00. Concert.

11.00—12.20. Dansmuziek door Ambroses Band van The May Fair Hotel.

10.00. Concert.

9.45. Causerie.

10.00. Concert.

11.00—12.20. Dansmuziek door Ambroses Band van The May Fair Hotel.

10.00. Concert.

9.45. Causerie.

10.00. Concert.

11.00—12.20. Dansmuziek door Ambroses Band van The May Fair Hotel.

10.00. Concert.

9.45. Causerie.

10.00. Concert.

11.00—12.20. Dansmuziek door Ambroses Band van The May Fair Hotel.

10.00. Concert.

9.45. Causerie.

10.00. Concert.

11.00—12.20. Dansmuziek door Ambroses Band van The May Fair Hotel.

10.00. Concert.

9.45. Causerie.

10.00. Concert.

11.00—12.20. Dansmuziek door Ambroses Band van The May Fair Hotel.

10.00. Concert.

9.45. Causerie.

10.00. Concert.

11.00—12.20. Dansmuziek door Ambroses Band van The May Fair Hotel.

10.00. Concert.

9.45. Causerie.

10.00. Concert.

11.00—12.20. Dansmuziek door Ambroses Band van The May Fair Hotel.



Werd Uw bestelling reeds genoteerd?

DE POPULAIRE OPLAAG VAN

Vijf Jaar Radio

f 0.30

(FRANCO P. POST f 0.35)

MINDERT IEDER UUR

In verschillende zaken reeds uitverkocht

Niet meer aarzelen — Hiervoor is thans geen tijd meer — Neemt thans Uw pen



BESTELBILJET

Aan de Firma **ENGERS & FABER**, N.-Z. VOORBURG WAL 250, AMSTERDAM.

U gelieve mij te zenden ex. van **5 JAAR RADIO**, populaire uitgave f 0.30 (fr. p. p. f 0.35)

*Ingesloten aan Postzegels

..... × f 0.35

*Het verschuldigde bedrag wordt per postwissel gezonden.

*) Doorhalen wat niet gedaan wordt.

Hoogachtend,

Naam :

Adres :



Hoort hen door den Lissenola-Cabinet Luidspreker

en Gij zult verbaasd staan over de buitengewone zuiverheid van toon en de volkomen natuurgetrouwe weergave door dezen luidspreker.

Als Gij hem vergelijkt met andere eerste klas merken, komt U tot de ervaring dat de Lissenola Cabinet inderdaad iets bijzonders is.

De nieuwe Lissenola Cabinet is niet alleen een openbaring voor den radio-liefhebber, doch de weergave is zóó volmaakt, dat hij zelfs radio-tegenstanders tot radio-vrienden maken zal.

Uw handelaar zal U gaarne de bijzondere kwaliteiten demonstreeren.

Geef Uw radio een nieuwe stem: de Lissenola stem

in smaakvolle uitvoering slechts

f 42.50

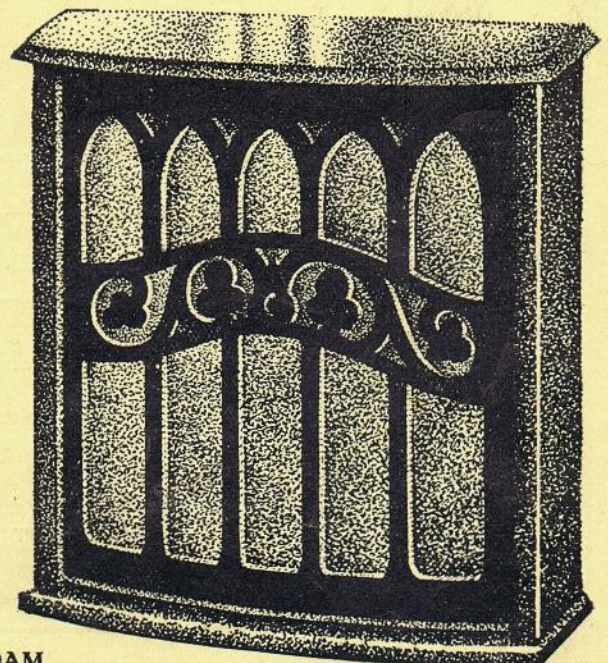

LISSEN

LTD. ISLEWORTH, ENGLAND

LISSEN AGENTSCHAP — Schiekade 155a — Tel. 43133, — ROTTERDAM

Geïllustreerde prijscourant gaarne op aanvraag.